

CRVENI KRST SRBIJE
Beograd, Simina 19

**JAVNA NABAVKA
RADOVA NA ADAPTACIJI DEČIJEG ODMARALIŠTA CRVENOG KRSTA SRBIJE
U BAOŠIĆIMA – REPUBLIKA CRNA GORA**

OTVORENI POSTUPAK

JAVNA NABAVKA br. JN GR 3/18-2

+ prilog – tehnička dokumentacija

februar 2019. godine

Na osnovu čl. 32. i 61. Zakona o javnim nabavkama („Službeni glasnik RS”, br. 124/12, 14/15 i 68/15, u daljem tekstu: ZJN), čl. 2. Pravilnika o obaveznim elementima konkursne dokumentacije u postupcima javnih nabavki i načinu dokazivanja ispunjenosti uslova („Službeni glasnik RS”, br. 86/15), Odluke generalnog sekretara Crvenog krsta Srbije o pokretanju postupka javne nabavke i Rešenja o obrazovanju komisije za javnu nabavku, pripremljena je:

KONKURSNA DOKUMENTACIJA

u otvorenom postupku za javnu nabavku građevinskih radova na adaptaciji objekata Dečijeg odmarališta Crvenog krsta Srbije u Baošićima kod Herceg Novog – Republika Crna Gora broj postupka JN GR 3/18-2

Konkursna dokumentacija sadrži:

| <i>Poglavlje</i> | <i>Naziv poglavlja</i> |
|-------------------------|--|
| I | Opšti podaci o javnoj nabavci |
| II | Vrsta, tehničke karakteristike (specifikacije), kvalitet, količina i opis dobara, radova ili usluga, način sprovođenja kontrole i obezbeđenja garancije kvaliteta, rok izvršenja, mesto izvršenja ili isporuke dobara, eventualne dodatne usluge i sl. |
| III | Tehnička dokumentacija i planovi |
| IV | Uslovi za učešće u postupku javne nabavke iz čl. 75. i 76. ZJN i uputstvo kako se dokazuje ispunjenost tih uslova |
| V | Kriterijumi za dodelu ugovora |
| VI | Obrasci koji čine sastavni deo ponude |
| VII | Model ugovora |
| VIII | Uputstvo ponuđačima kako da sačine ponudu |

I OPŠTI PODACI O JAVNOJ NABAVCI

1. Podaci o naručiocu

Naručilac: CRVENI KRST SRBIJE

Adresa: Beograd, Simina 19, Republika Srbija

Internet stranica: www.redcross.org.rs

2. Vrsta postupka javne nabavke

Predmetna javna nabavka se sprovodi u otvorenom postupku, u skladu sa članom 32. Zakona o javnim nabavkama („Službeni glasnik RS“, br. 124/2012, 14/15, 68/15) i podzakonskim aktima kojima se uređuju javne nabavke.

3. Predmet javne nabavke

Predmet javne nabavke su građevinski radovi na adaptaciji Dečijeg odmarališta Crvenog krsta Srbije u Baošićima kod Herceg Novog, Republika Crna Gora, broj 45200000–radovi na objektima visoke i niske gradnje iz Opšteg rečnika nabavki. Procenjena vrednost javne nabavke je 17.284.624 dinara.

4. Partije

Ova javna nabavka je oblikovana u sedam partija:

| broj partije | Naziv |
|--------------|--|
| 1 | RADOVI RUŠENJA, VODOVOD I KANALIZACIJA |
| 2 | GIPSARSKI I MOLERSKO-FARBARSKI RADOVI |
| 3 | KERAMIČARSKI RADOVI NA OBJEKTIMA „A“ „B“ i „C“ |
| 4 | KERAMIČARSKI RADOVI NA KUHINJI I TRPEZARIJI |
| 5 | ELEKTROINSTALACIJE |
| 6 | BRAVARSKI RADOVI |
| 7 | STOLARSKI RADOVI |

5. Cilj postupka

Postupak javne nabavke se sprovodi radi zaključenja ugovora o građenju.

6. Kontakt lica i vreme kontakata

Lica za kontakt su Mirko Vasiljević i Nikola Radovanović, E-mail adresa: nabavke@redcross.org.rs Kontakti se mogu obaviti, i pošta dostaviti, isključivo radnim danom do 15,00 časova. Ukoliko je pošta ili elektronska pošta stigla u subotu, nedelju i drugim neradnim danom ili radnom danom posle 15,00 časova, smatraće se da je primljena prvog narednog radnog dana.

Kontakt osoba za zakazivanje termina za pregled i obilazak objekta je Rukovodilac Službe odmarališta Momčilo Bjelivuk, e-mail: momcilo@redcross.org.rs, telefon +381 62 880 1516.

7. Uslovi za učešće u postupku

Ponude moraju biti u celini pripremljene u skladu sa konkursnom dokumentacijom. Pravo učešća u postupku imaju sva pravna i fizička lica koja ispunjavaju obavezne uslove predviđene članom 75. Zakona o javnim nabavkama i ovom konkursnom dokumentacijom.

Ponuđač koji je samostalno podneo ponudu ne može istovremeno da učestvuje u zajedničkoj ponudi ili kao podizvođač. Učešće jednog lica u više od jedne ponude rezultiraće time što će se sve takve ponude odbiti kao neprihvatljive.

8. Uvid, odnosno preuzimanje konkursne dokumentacije

Uvid, odnosno preuzimanje konkursne dokumentacije neophodne za davanje ponude može se izvršiti:

- sa Portala Uprave za javne nabavke portal.ujn.gov.rs
- sa sajta Naručioca www.redcross.org.rs

9. Rok u kojem će naručilac doneti odluku o izboru najpovoljnije ponude

Odluku o izboru najpovoljnije ponude naručilac će doneti najkasnije u roku od 25 dana od dana otvaranja ponuda.

Komisija za javne nabavke
Crvenog krsta Srbije

II VRSTA, TEHNIČKE KARAKTERISTIKE, KVALITET, KOLIČINA I OPIS DOBARA, NAČIN SPROVOĐENJA KONTROLE I OBEZBEĐIVANJA GARANCIJE KVALITETA, ROK I MESTO ISPORUKE DOBARA, EVENTUALNE DODATNE USLUGE I SL.

Obrazac broj 2

**SPECIFIKACIJA RADOVA
ZA ADAPTACIJU DEČIJEG ODMARALIŠTA U BAOŠICIMA SA OBRASCEM
STRUKTURE PONUĐENE CENE**

| partija 1 | RADOVI RUŠENJA, VODOVOD I KANALIZACIJA | jedinica mere | količina | ponuđena cena po jedinici mere sa PDV-om | ukupna ponuđena cena za poziciju sa PDV-om |
|--------------|---|------------------|----------|---|---|
| 1 | Rušenje postojećih kupatila, /zidovi, plafoni od hanter daglasa/ sa odnošenjem šuta na gradsku deponiju van gradilišta o trošku izvođača. Obračun po m3 | m3 | 50 | | |
| 2 | Mašinsko prosecanje vrata dim 1.0x2.10 m1 u betonskom zidu d-15 cm, sa odvoženjem šuta na gradsku deponiju van gradilišta o trošku izvođača. | kom | 24 | | |
| 3 | Demontaža WC šolja komplet sa odnošenjem na deponiju o trošku izvođača | kom | 43 | | |
| 4 | Demontaža umivaonika sa odnošenjem na deponiju o trošku izvođača | kom | 44 | | |
| 5 | Demontaža pisoara sa odnošenjem na deponiju o trošku izvođača | kom | 16 | | |
| 6 | Demontaža tuš kada i baterija sa odnošenjem na deponiju o trošku izvođača | kom | 16 | | |
| 7 | Demontaža dotrajale vodovodne instalacije sa odnošenjem na deponiju o trošku izvođača | paušalno | 1 | | |
| 8 | Demontaža stare fekalne kanalizacije sa odnošenjem na deponiju o trošku izvođača | paušalno | 1 | | |
| 9 | Demontaža rešetki sa odnošenjem na deponiju o trošku izvođača | paušalno | 1 | | |
| 10 | Nabavka i ugradnja PVC kanalizacionih cevi sa svim potrebnim fazonskim komadima i zaptivnim materijalom | m1 | | | |
| 10-1 | Ø160 | m1 | 30 | | |
| 10-2 | Ø126 | m1 | 50 | | |
| 10-3 | Ø110 | m1 | 80 | | |
| 10-4 | Ø 75 | m1 | 20 | | |
| 10-5 | Ø 50 | m1 | 25 | | |
| 11 | Nabavka i ugradnja PVC ventilacionih glava na krovu objekta sa svim potrebnim fazonskim komadima i zaptivnim materijalom. | m1 | 80 | | |
| 12 | Nabavka i ugradnja PVC linijskih podnih rešetki - slivnika tipa „AKO“ dužine 55-60cm sa nadgradnom prohromskom rešetkom. | kom | 45 | | |
| 13 | Nabavka i ugradnja polupropilenskih cevi tipa „Akva-term“ sa potrebnim fazonskim komadima i zaptivnim materijalom | m1 | | | |
| 13-1 | Ø5/4" | m1 | 38 | | |
| 13-2 | Ø 1" | m1 | 36 | | |
| 13-3 | Ø3/4" | m1 | 68 | | |
| 13-4 | Ø1/2" | m1 | 56 | | |
| 14 | Nabavka i ugradnja ventila sa kapom i rozetnom | | | | |

| | | | | | |
|--|--|-----|----|--|--|
| 14-1 | Ø3/4" | kom | 18 | | |
| 14-2 | Ø1/2" | kom | 70 | | |
| 15 | Nabavka i montaža WC šolja tipa „Vidima“ komplet sa vodokotlićem ispirnom cevi šrafovim za pričvršćivanje i poklopcem za šolju | kom | 43 | | |
| 16 | Nabavka i ugradnja umivaonika dim 50 i 40 cm tipa „Vidima“ komplet sa sifonom i šrafovim za pričvršćivanje | kom | 42 | | |
| 17 | Nabavka i ugradnja tuš ugradnog mešača tipa „Minoti“ ili „Rubineta“ sa jednoručnom baterijom.Sve komplet obračun po komadu. | kom | 45 | | |
| 18 | Nabavka i ugradnja jednoručnih baterija za toplu i hladnu vodu tipa „Minoti“ ili „Rubineta“ za umivaonike.Sve komplet obračun po kom | kom | 90 | | |
| 19 | Nabavka i ugradnja niklovanih držača za WC papir tipa „Minoti“.Obračun po komadu | kom | 43 | | |
| 20 | Nabavka i ugradnja niklovanih držača za rolo papir. Obračun po komadu | kom | 43 | | |
| 21 | Nabavka i ugradnja niklovanih držača za sapun tipa „Minoti“ | kom | 43 | | |
| 22 | Nabavka i ugradnja nikolovanih držača za peškire tipa „Minoti“. | kom | 43 | | |
| 23 | Nabavka i ugradnja ogledala – dimenzija 40x60 cm (+/-10%) sa etažerom od prohroma tipa „Minoti“. | kom | 20 | | |
| sanitarije - Sve nove sanitarije moraju biti navedenog kvaliteta ili odgovarajućeg uz saglasnost naručioca. | | | | | |

Ukupna ponuđena cena za partiju 1 sa PDV-om: _____

| partija 2 | GIPSARSKI RADOVI i MOLERKO FARBARSKI RADOVI | jedinica mere | količina | ponuđena cena po jedinici mere sa PDV-om | ukupna ponuđena cena za poziciju sa PDV-om |
|--------------|--|------------------|----------|---|---|
| 1 | Nabavka materijala, doprema i izrada spuštenih plafona od vodootpornih gips kartonskih ploča na originalnoj metalnoj podkonstrukciji od aluminijumskih profila sa bandažiranjem mrežastom bandaž trakom i špahtlovanjem super fugenolom | m2 | 138 | | |
| 2 | Nabavka materijala, doprema i izrada spuštenih plafona od gips kartonskih ploča na originalnoj metalnoj podkonstrukciji od aluminijumskih profila sa bandažiranjem mrežastom bandaž trakom i špahtlovanjem super fugenolom. | m2 | 120 | | |
| 3 | Nabavka materijala, doprema i izrada zidova od /vodootpornih gips kartonskih ploča sa jedne strane I običnih gips kartonskih ploča sa druge strane/ d-10 cm, na originalnoj metalnoj podkonstrukciji od aluminijumskih profila sa ispunom od staklene vune.Spojeve bandažirati mrežastom bandaž trakom i špahtlovati super fugenolom | m2 | 77 | | |
| 4 | Nabavka materijala, doprema i izrada zidova od /vodootpornih gips kartonskih ploča sa jedne strane I običnih gips kartonskih ploča sa druge strane/ d-15 cm, na originalnoj metalnoj podkonstrukciji od aluminijumskih profila sa ispunom od staklene vune.Spojeve bandažirati mrežastom bandaž trakom i špahtlovati super fugenolom | m2 | 92 | | |

| | | | | | |
|---|--|----|-----|--|--|
| 5 | Nabavka materijala, doprema i izrada zidova od gips kartonskih ploča preko keramičkih pločica na podlozi od aluminijumskih profila sa bandažiranjem mrežastom bandaž trakom i špahtlovanjem super fugenolom. | m2 | 287 | | |
| 6 | Nabavka materijala i bojenje zidova i plafona poludisperzivnim bojama sa prethodnim skidanjem već postojeće boje. Obračun po m2 gotove pozicije. | m2 | 600 | | |
| 7 | Nabavka materijala i gletovanje zidova i plafona, a sa svim potrebnim pregradnjama. Obračun po m2 gotove pozicije | m2 | 600 | | |

Ukupna ponuđena cena za partiju 2 sa PDV-om: _____

| partija 3 | | jedinica mere | količina | ponuđena cena po jedinici mere sa PDV-om | ukupna ponuđena cena za poziciju sa PDV-om |
|--|--|---------------|----------|--|--|
| KERAMIČARSKI RADOVI na objektima A B i C- | | | | | |
| OBJEKAT A - mokri čvorovi | | | | | |
| 1 | Nabavka materijala, doprema i lepljenje keramičkih pločica „A“ klase na zidove mokrih čvorova. Boja po izboru investitora. Dimenzije pločica 30/30 ili 40/40 u slogu ortogonalno fuga na fugu. Obračun po m2 gotove pozicije | m2 | 95 | | |
| 2 | Nabavka materijala, doprema i izrada podova od keramičkih pločica. Pločice se lepe lepkom na već pripremljenu podlogu. Preko podloge uraditi hidroizolaciju hidroizolacionim premazima tipa "sika". Boja po izboru investitora. Dimenzije pločica 30/30 ili 40/40 u slogu ortogonalno fuga na fugu | m2 | 55 | | |
| OBJEKAT B - mokri čvorovi | | | | | |
| 3 | Nabavka materijala, doprema i lepljenje keramičkih pločica „A“ klase na zidove mokrih čvorova. Boja po izboru investitora. Dimenzije pločica 30/30 ili 40/40 u slogu ortogonalno fuga na fugu. Obračun po m2 gotove pozicije | m2 | 350 | | |
| 4 | Nabavka materijala, doprema i izrada podova od keramičkih pločica. Pločice se lepe lepkom na već pripremljenu podlogu. Preko podloge uraditi hidroizolaciju hidroizolacionim premazima tipa "sika". Boja po izboru investitora. Dimenzije pločica 30/30 ili 40/40 u slogu ortogonalno fuga na fugu | m2 | 88 | | |
| OBJEKAT C - mokri čvorovi | | | | | |
| 5 | Nabavka materijala, doprema i lepljenje keramičkih pločica „A“ klase na zidove mokrih čvorova. Boja po izboru investitora. Dimenzije pločica 30/30 ili 40/40 u slogu ortogonalno fuga na fugu. Obračun po m2 gotove pozicije | m2 | 95 | | |
| 6 | Nabavka materijala, doprema i izrada podova od keramičkih pločica. Pločice se lepe lepkom na već pripremljenu podlogu. Preko podloge uraditi hidroizolaciju hidroizolacionim premazima tipa "sika". Boja po izboru investitora. Dimenzije pločica 30/30 ili 40/40 u slogu ortogonalno fuga na fugu | m2 | 60 | | |
| 7 | Nabavka materijala, doprema i izrada sokle keramičkih pločica, visine h-10cm. Pločice se lepe lepkom na zid. Boja prema podnim pločicama. Dimenzije pločica 10/30 ili 10/40 u slogu ortogonalno fuga na fugu. | m2 | 73 | | |

Ukupna ponuđena cena za partiju 3 sa PDV-om: _____

| partija 4 | | jedinica mere | količina | ponuđena cena po jedinici mere sa PDV-om | ukupna ponuđena cena za poziciju sa PDV-om |
|--|--|------------------|----------|--|--|
| KERAMIČARSKI RADOVI na kuhinji i trpezariji – | | | | | |
| kuhinja | | | | | |
| 1 | Iznošenje nameštaja i kuhinjskih aparata u susednu prostoriju i vraćanje u kuhinju nakon završenih radova. | paušalno | 1 | | |
| 2 | Nabavka materijala, doprema i lepljenje /lepkom tipa „Sika„/ keramičkih pločica „A,, klase dim. 25/50, 30/60 ili manje, na zidove kuhinje do visine od 1,20 ili 1,50 m, preko već postojećih pločica kuhinje. Boja, bela, siva ili drap.Slog ortogonalan fuga na fugu. | m2 | 90 | | |
| 3 | Nabavka materijala, doprema i izrada poda kuhinje od keramičkih pločica „A,, klase dim. 25/25 cm., 30/30 ili manje.Boja, siva, tamno siva I nijanse braon.Pločice se lepe lepkom preko već postojećih pločica.Slog ortogonalan, fuga na fugu | m2 | 70 | | |
| trpezarija | | | | | |
| 4 | Nabavka materijala, doprema i izrada poda trpezarije od keramičkih pločica „A,, klase dim. 40/40 cm., 50/50.Boja, siva, tamno siva, drap i nijanse braon.Pločice se lepe lepkom preko već postojećih pločica.Slog ortogonalan, fuga na fugu. | m2 | 240 | | |
| Hodnik pored kuhinje | | | | | |
| 5 | Nabavka materijala, doprema i izrada poda hodnika od keramičkih pločica „A,, klase dim. 25/25 cm., 30/30 ili manje.Boja, siva, tamno siva, drap i nijanse braon.Pločice se lepe lepkom preko već postojećih pločica.Slog ortogonalan, fuga na fugu | m2 | 25 | | |
| 6 | Nabavka materijala, doprema i izrada sokle u hodniku visine h-10cm od keramičkih pločica.Pločice se lepe lepkom na zid. | m1 | 50 | | |

Ukupna ponuđena cena za partiju 4 sa PDV-om: _____

| partija 5 | | jedinica mere | količina | ponuđena cena po jedinici mere sa PDV-om | ukupna ponuđena cena za poziciju sa PDV-om |
|---------------------------|---|------------------|----------|--|--|
| ELEKTROINSTALACIJE | | | | | |
| 1 | Nabavka, doprema materijala i izrada novih elektroinstalacija u decijim sobama. Instalaciju osvetljenja izvesti provodnikom PP-Y 3x1,5 mm2 položenim u zidu ispod maltera, sa jednopolnim prekidačem postavljenim u kutiji Ø60 u zidu I plafonjerkom sa dve led sijalice E27, 230V, 10 W. izvesti instalaciju priključnice provodnikom PP-Y 3x2,5 mm2položenim ispod maltera I 2 kom. Monofaznih priključnica postavljenih u kutiju Ø60 u zidu.Dužina kabla 20m1. | kom | 32 | | |
| 2 | Nabavka materijala I izrada instalacija osvetljenja u kupatilima kablom PP-Y 3X1,5m2 u zidu ispod pločica sa isporukom svetiljke plafonjere sa led sijalicom E27, 230v, 10w u zastiti IP44. Serijskog prekidača ispred kupatila u kutiji Ø60 na visini od 1m od poda.Dužina kabla 15 m1 | kom | 8 | | |

Ukupna ponuđena cena za partiju 5 sa PDV-om: _____

| partija 6 | BRAVARSKI RADOVI | jedinica mere | količina | ponuđena cena po jedinici mere sa PDV-om | ukupna ponuđena cena za poziciju sa PDV-om |
|--------------|--|------------------|----------|---|---|
| 1 | Nabavka doprema na gradilište I montaža lakih aluminijumskih pregrada između dva WC-a i između tuš kabina, dim. kabine 90x140x180 sa vratima, podignutih od poda za 20 cm. | kom | 28 | | |

Ukupna ponuđena cena za partiju 6 sa PDV-om: _____

| partija 7 | STOLARSKI I STAKLOREZAČKI RADOVI | jedinica mere | količina | ponuđena cena po jedinici mere sa PDV-om | ukupna ponuđena cena za poziciju sa PDV-om |
|--------------|---|------------------|----------|---|---|
| 1 | Reparacija ulaznih vrata u sobe od punog drveta dim.90+50/210+90 cm.sa preradom na vrata dim 90/210. Sa vrata I dovratnika pažljivo skinuti sve naslage do čistog drveta.Kompletna vrata detaljno pregledati i ampasovati.Okov pregledati očistiti i popraviti. Vrata prebrusiti finom šmirglom zaštititi I bojite Lazurnom bojom tri puta. Obračun po komadu završenog posla | kom | 24 | | |
| 2 | Demontaža I ugradnja vec postojećih PVC vrata dim.80/200, na novo mesto u novim mokrim cvorovima. | kom | 20 | | |
| 3 | Pažljivo skidanje I ugradnja /repariranih drvenih vrata dim.80/210, na sobama. | kom | 24 | | |
| 4 | Nabavka, doprema na gradilište i ugradnja PVC vrata sa nadsvetlom dim.80/200+90, na novim mokrim cvorovima | kom | 4 | | |
| 5 | Reparacija nadsvetla sa ulaznih vrata u sobe od punog drveta dim.130/90 cm.sa preradom na dim 80/90 cm.Sa okvira nadsvetla pažljivo skinuti sve naslage do čistog drveta. Nadsvetlo prebrusiti finom šmirglom, zaštititi I bojite lazurnom bojom tri puta Dim. 80/90 | kom | 20 | | |
| 6 | Pažljivo skidanje I ugradnja /repariranih drvenih nadsvetla/ dim.80/90, na sobama | kom | 20 | | |
| 7 | Zamena razbijenog termopan stakla Vadjenje razbijenog stakla iz metalnog rama, ciscenje predvidjenog lezista I ugradnja novog stakla.Dim. 170/218 cm. mere uzeti na licu mesta | m2 | 3,80 | | |

Ukupna ponuđena cena za partiju 7 sa PDV-om: _____

Datum

M.P.

Potpis odgovornog lica ponuđača

Popunjavanje potpis i overa ovog obrasca je obavezno!

Obavezno upisati jedinične cene za svaku navedenu stavku sa PDV-om i svim drugim troškovima.

Sve jedinačne cene treba da sadrže troškove materijala, transport radne snage i svih potrebnih pomoćnih materijala /radne skele i slično/, kao i troškove dokazivanja kvaliteta materijala i izvedenih radova /u skladu sa važećim tehničkim propisima/.

Svi radovi se moraju izvesti u skladu sa važećim normativima, standardima i zahtevanim kvalitetom od strane nadzora i investitora predmetnih radova

PDV se obračunava u fakturama i plaća ga izvođač radova.
Ukoliko ponuđač ne obračunava PDV i ne naplaćuje ga u fakturi, navesti zakonski osnov.

U slučaju nejasnoća u vezi sa ponuđenim jediničnim cenama, naručilac će tražiti dodatna pojašnjenja od ponuđača u skladu sa članom 93. ZJN.

Cene moraju obuhvatati sve troškove ponuđača i ne mogu se naknadno od naručioca naplatiti bilo koji drugi troškovi niti se fiksne jedinične cene mogu uvećavati tokom realizacije ugovora.

Ponuđači moraju navesti jedinične cene za svaku navedenu stavku u okviru partije. Ukoliko nije navedena cena za bilo koju stavku naručilac može tu stavku tretirati kao stavku koja se izvodi bez naknade, a ako ponuđač to ne prihvati, takva ponuda će biti ocenjena kao neprihvatljiva za tu partiju.

Ukoliko postoji računska greška u cenama, naručilac će u skladu sa čl. 93. ZJN od ponuđača tražiti saglasnost za ispravku računске greške.

Izvođač je u obavezi da obavi sve faktičke radnje koje su neophodne za izvršenje posla i obavezan je da u prisustvu nadzornog organa izvrši funkcionalnu probu ugrađene opreme i materijala.

Izvođač je dužan da obezbedi sve neophodne uslove za bezbedan rad na objektu propisane pozitivnim propisima i da imenuje odgovorno lice zaduženo za bezbednost i zdravlje na radu tokom izvođenja radova i odgovoran je za navedeno.

Ukupna ponuđena cena mora obuhvatiti sve troškove ponuđača.

Izvođač je u obavezi da o svom trošku koji je obuhvaćen ponuđenom cenom ukloni stare instalacije i sanitarije koje se demontiraju i odloži ih u skladu sa komunalnim propisima o odlaganju ove vrste otpada.

Izvođač je dužan da ukloni sav otpad koji nastane tokom izvođenja radova i po završenim radovima objekat preda naručiocu u čistom stanju, spremnom za upotrebu.

Poželjno je da potencijalni ponuđači pre davanja ponude izađu na teren i obiđu objekte na kome će se radovi izvoditi. Potencijalni ponuđači mogu obići objekat najkasnije 1 dan pre dana javnog otvaranja ponuda, uz prethodnu najavu Rukovodiocu službe odmarališta Bjelivuk Momčilu. (momcilo@redcross.org.rs +381 62 / 880-1516). Obaveza potencijalnih ponuđača je da obilazak objekta najave najkasnije 1 dan pre obilaska.

III TEHNIČKA DOKUMENTACIJA

Tehnička dokumentacija se nalazi u Prilogu uz ovu konkursnu dokumentaciju i predstavlja njen sastavni deo.

IV USLOVI ZA UČEŠĆE U POSTUPKU JAVNE NABAVKE IZ ČL. 75. I 76. ZJN I UPUTSTVO KAKO SE DOKAZUJE ISPUNJENOST TIH USLOVA

OBAVEZNI USLOVI

U postupku predmetne javne nabavke ponuđač mora da dokaže da ispunjava **obavezne uslove** za učešće, definisane čl. 75. ZJN, a ispunjenost **obaveznih uslova** za učešće u postupku predmetne javne nabavke, dokazuje na način definisan u sledećoj tabeli, i to:

| R.br | OBAVEZNI USLOVI | NAČIN DOKAZIVANJA |
|------|---|--|
| 1. | Da je registrovan kod nadležnog organa, odnosno upisan u odgovarajući registar (čl. 75. st. 1. tač. 1) ZJN); | <p>IZJAVA (Obrazac 5. u poglavlju VI ove konkursne dokumentacije), kojom ponuđač pod punom materijalnom i krivičnom odgovornošću potvrđuje da ispunjava uslove za učešće u postupku javne nabavke iz čl. 75. st. 1. tač. 1) do 4) i stav 2. ZJN, definisane ovom konkursnom dokumentacijom</p> <p>Ponuđač čija ponuda bude ocenjena kao najpovoljnija dužan je da dostavi kopiju dokaza (na poseban zahtev naručioca i original) koji se traže ovom dokumentacijom u vezi člana 75. ZJN</p> |
| 2. | Da on i njegov zakonski zastupnik nije osuđivan za neko od krivičnih dela kao član organizovane kriminalne grupe, da nije osuđivan za krivična dela protiv privrede, krivična dela protiv životne sredine, krivično delo primanja ili davanja mita, krivično delo prevare (čl. 75. st. 1. tač. 2) ZJN); | |
| 3. | Da je izmirio dospеле poreze, doprinose i druge javne dažbine u skladu sa propisima Republike Srbije ili strane države kada ima sedište na njenoj teritoriji (čl. 75. st. 1. tač. 4) ZJN); | |
| 4. | Da je poštovao obaveze koje proizlaze iz važećih propisa o zaštiti na radu, zapošljavanju i uslovima rada, zaštiti životne sredine, kao i da nema zabranu obavljanja delatnosti koja je na snazi u vreme podnošenja ponude (čl. 75. st. 2. ZJN). | |

DODATNI USLOVI

Ponuđač koji učestvuje u postupku predmetne javne nabavke mora ispuniti **dodatne uslove** za učešće u postupku javne nabavke, definisane ovom konkursnom dokumentacijom, a ispunjenost **dodatnih uslova** ponuđač dokazuje na način definisan u narednoj tabeli, i to:

| R.br. | DODATNI USLOVI | NAČIN DOKAZIVANJA |
|-------|--|---|
| 1. | <p>SREDSTVO OBEZBEĐENJA ZA OZBILJNOST PONUDE</p> <p>Blanko solo menica registrovana u Narodnoj banci, kao garancija ozbiljnosti ponude koja se vraća ponuđaču po konačnosti odluke o dodeli ugovora.</p> | <p>Uz ponudu se obavezno dostavlja registrovana kod Narodne banke blanko solo menica sa uredno popunjenim meničnim ovlašćenjem na 10% od ukupne ponuđene cene i kopijom kartona deponovanih potpisa.</p> |
| 2. | <p>SREDSTVO OBEZBEĐENJA ZA DOBRO IZVRŠENJE POSLA I GARANCIJA ZA KVALITET IZVEDENIH RADOVA</p> <p>Bankarska garancija kao garancija u periodu od najmanje 24 meseca nakon završetka radova za ponuđača kome je dodeljen ugovor.</p> | <p>Ponuđač <u>kome bude dodeljen ugovor</u> po zaključenju ugovora u roku od 10 dana dostavlja naručiocu bankarsku garanciju na 10% ukupno ugovorenog iznosa, a na ime dobrog izvršenja posla i na ime garancije na kvalitet izvedenih radova u periodu ne kraćem od 24 meseca od dana završetka radova (15.5.2021. godine).</p> |
| 3. | <p>POSLOVNI KAPACITET - REFERENCE za izvedene radove</p> <p>Ponuđači moraju dokazati da su u periodu od 1.1.2017. do 31.12.2018. godine izvršili građevinske ili građevinsko-zanatske radove u ukupnoj vrednosti ne manjoj od:</p> <ul style="list-style-type: none"> - 11.840.000 dinara (100.000 EUR) za partiju 1 - 7.104.000 dinara (60.000 EUR) za partiju 2 - 5.920.000 dinara (50.000 EUR) za partiju 3 - 4.736.000 dinara (40.000 EUR) za partiju 4 - 3.552.000 dinara (15.000 EUR) za partiju 5 - 2.604.800 dinara (22.000 EUR) za partiju 6 - 2.368.000 dinara (10.000 EUR) za partiju 7 <p>Ukoliko ponuđači daju ponudu za više partija onda treba da dokažu poslovni kapacitet samo za najvredniju partiju za koju daju ponudu, a ne moraju posebno dokazivati poslovni kapacitet za svaku partiju za koju daju ponudu, jer automatski ispunjavaju ovaj uslov i u pogledu svih ostalih partija manje vrednosti</p> | <p>popunjena i overena od strane naručioca posla (investitora) referenca data u okviru ove konkursne dokumentacije ili pisana izjava odgovornog lica naručioca radova kojom potvrđuje da je ponuđao izveo građevinske radove i u kojoj vrednosti.</p> <p>- sve dostavljene reference se sabiraju</p> |

UPUTSTVO KAKO SE DOKAZUJE ISPUNJENOST USLOVA

- Ispunjenost **obaveznih uslova** za učešće u postupku predmetne javne nabavke, navednih u tabelarnom prikazu obaveznih uslova pod rednim brojem 1, 2, 3. i 4. ponuđač dokazuje dostavljanjem **IZJAVE** (*Obrazac 5. u poglavlju VI ove konkursne dokumentacije*), kojom pod punom materijalnom i krivičnom odgovornošću potvrđuje da ispunjava uslove za učešće u postupku javne nabavke iz čl. 75. st. 1. tač. 1) do 4), čl. 75. st. 2. i čl. 76. ZJN, definisane ovom konkursnom dokumentacijom.

- Ukoliko je ponuđač registrovan u „Registru ponuđača“ Republike Srbije ili zemlje u kojoj ima sedište, a bude mu dodeljen ugovor, u tom slučaju neće morati da dostavi dokaze iz čl. 75. st. 1. tač. 1) do 4), koje su ostali ponuđači dužni da dostave pre donošenja odluke o dodeli ugovora saglasno članu 79. stav 2. ZJN.
- **Ukoliko ponuđač podnosi ponudu sa podizvođačem**, u skladu sa članom 80. ZJN, podizvođač mora da ispunjava obavezne uslove iz člana 75. stav 1. tač. 1) do 4) ZJN. U tom slučaju ponuđač je dužan da za podizvođača dostavi **IZJAVU** podizvođača (*Obrazac 6. u poglavlju VI ove konkursne dokumentacije*), potpisanu od strane ovlašćenog lica podizvođača i overenu pečatom.
- **Ukoliko ponudu podnosi grupa ponuđača**, svaki ponuđač iz grupe ponuđača mora da ispunji obavezne uslove iz člana 75. stav 1. tač. 1) do 4) ZJN, a dodatne uslove ispunjavaju zajedno. U tom slučaju **IZJAVA** (*Obrazac 5. u poglavlju VI ove konkursne dokumentacije*), mora biti potpisana od strane ovlašćenog lica svakog ponuđača iz grupe ponuđača i overena pečatima.
- Ponuđač je dužan da bez odlaganja pismeno obavesti naručioca o bilo kojoj promeni u vezi sa ispunjenošću uslova iz postupka javne nabavke, koja nastupi do donošenja odluke, odnosno zaključenja ugovora, odnosno tokom važenja ugovora o javnoj nabavci i da je dokumentuje na propisani način.
- Ponuđač čija je ponuda ocenjena kao najpovoljnija je dužan da dostavi kopiju zahtevanih dokaza o ispunjenosti obaveznih uslova iz člana 75. stav 1. tač. 1) do 4) ZJN pre donošenja odluke o dodeli ugovora (osim ako je upisan u „Registar ponuđača“ ili Naručilac oceni da to nije neophodno, u skladu sa čl. 79. stav 3 ZJN), a Naručilac može i da zatraži na uvid original ili overenu kopiju svih ili pojedinih dokaza. Ako ponuđač u ostavljenom, primerenom roku, koji ne može biti kraći od pet dana, ne dostavi tražene dokaze, naručilac će njegovu ponudu odbiti kao neprihvatljivu.
Dokazi koje će naručilac zahtevati su:

- **OBAVEZNI USLOVI**

- 1) Čl. 75. st. 1. tač. 1) ZJN, uslov pod rednim brojem 1. naveden u tabelarnom prikazu **obaveznih uslova – Dokaz:**
Pravna lica: Izvod iz registra Agencije za privredne registre, odnosno izvod iz registra nadležnog privrednog suda;
Preduzetnici: Izvod iz registra Agencije za privredne registre, odnosno izvod iz odgovarajućeg registra.
- 2) Čl. 75. st. 1. tač. 2) ZJN, uslov pod rednim brojem 2. naveden u tabelarnom prikazu **obaveznih uslova – Dokaz:**
Pravna lica: 1) Izvod iz kaznene evidencije, odnosno uverenje **osnovnog suda** na čijem području se nalazi sedište domaćeg pravnog lica, odnosno sedište predstavništva ili ogranka stranog pravnog lica, kojim se potvrđuje da pravno lice nije osuđivano za krivična dela protiv privrede, krivična dela protiv životne sredine, krivično delo primanja ili davanja mita, krivično delo prevare. **Napomena:** Ukoliko uverenje Osnovnog suda ne obuhvata podatke iz kaznene evidencije za krivična dela koja su u nadležnosti redovnog krivičnog odeljenja Višeg suda, potrebno je pored uverenja Osnovnog suda dostaviti i **UVERENJE VIŠEG SUDA** na čijem području je sedište domaćeg pravnog lica, odnosno sedište predstavništva ili ogranka stranog pravnog lica, kojom se potvrđuje da pravno lice nije osuđivano za krivična dela protiv privrede i krivično delo primanja mita; 2) Izvod iz kaznene evidencije **Posebnog odeljenja za organizovani kriminal Višeg suda u Beogradu**, kojim se potvrđuje da pravno lice nije osuđivano za neko od krivičnih dela organizovanog kriminala, a ponuđači iz drugih zemalja daju izjavu pod krivičnom i materijalnom odgovornošću overenu pred sudskim ili upravnim organom, javnim beležnikom ili drugim nadležnim organom te države da pravno lice nije osuđivano za neko

od krivičnih dela organizovanog kriminala; 3) Izvod iz kaznene evidencije, odnosno uverenje **nadležne policijske uprave MUP-a**, kojim se potvrđuje da zakonski zastupnik ponuđača nije osuđivan za krivična dela protiv privrede, krivična dela protiv životne sredine, krivično delo primanja ili davanja mita, krivično delo prevare i neko od krivičnih dela organizovanog kriminala (zahtev se može podneti prema mestu rođenja ili prema mestu prebivališta zakonskog zastupnika). Ukoliko ponuđač ima više zakonskih zastupnika dužan je da dostavi dokaz za svakog od njih.

Preduzetnici i fizička lica: Izvod iz kaznene evidencije, odnosno uverenje **nadležne policijske uprave MUP-a**, kojim se potvrđuje da nije osuđivan za neko od krivičnih dela kao član organizovane kriminalne grupe, da nije osuđivan za krivična dela protiv privrede, krivična dela protiv životne sredine, krivično delo primanja ili davanja mita, krivično delo prevare (zahtev se može podneti prema mestu rođenja ili prema mestu prebivališta).

Dokazi ne mogu biti stariji od dva meseca pre otvaranja ponuda.

- 3) Čl. 75. st. 1. tač. 4) ZJN, uslov pod rednim brojem 3. naveden u tabelarnom prikazu **obaveznih uslova - Dokaz:**

Uverenje Poreske uprave Ministarstva finansija da je izmirio dospele poreze i doprinose i uverenje nadležne uprave lokalne samouprave da je izmirio obaveze po osnovu izvornih lokalnih javnih prihoda ili potvrdu nadležnog organa da se ponuđač nalazi u postupku privatizacije.

Dokazi ne mogu biti stariji od dva meseca pre otvaranja ponuda.

• DODATNI USLOVI

1. Sredstvo obezbeđenja za ozbiljnost ponude – dokazuje se tako što ponuđač obavezno dostavlja uz ponudu registrovanu blanko solo menicu sa meničnim ovlašćenjem i kopijom kartona deponovanih potpisa. U meničnom pismu iznos na koji glasi menica mora biti najmanje 10% ili veći od ukupne cene ponude.

2. Uslov u pogledu dostavljanja **sredstva obezbeđenja za dobro izvršenje posla i garancije za kvalitet izvedenih radova**, dokazuje se tako što je izabrani ponuđač – izvođač radova dužan u roku od 10 dana od dana zaključivanja ugovora dostaviti naručiocu **bankarsku garanciju** za dobro izvršenje posla i kvalitet izvedenih radova koja glasi na iznos od najmanje 10% od ukupne ponuđene (ugovorene) cene radova.

Ukoliko izvođač u ugovorenom roku ne dostavi bankarsku garanciju iz prethodnog stava, ugovor je ništav i smatra se da nikada nije ni bio zaključen, a izvođač je u obavezi da naknadi štetu naručiocu u visini od 10% od ukupne ugovorene cene radova koja će biti naplaćena realizacijom menice dostavljene uz ponudu.

Uz ponudu ili nakon donošenja odluke o dodeli ugovora, a pre zaključivanja ugovora, izabrani ponuđač može (nije obavezno) naručiocu dostaviti pismo o namerama poslovne banke kojom banka obaveštava naručioca o spremnosti da izda bankarsku garanciju kada ugovor bude potpisan.

- 3. Poslovni kapacitet** - Ponuđači moraju dokazati da su u periodu od 1.1.2017. do 31.12.2018. godine izvršili građevinske radove u ukupnoj vrednosti ne manjoj od:

- 11.840.000 dinara (100.000 EUR) ukoliko daju ponudu za partiju 1
- 7.104.000 dinara (60.000 EUR) ukoliko daju ponudu za partiju 2
- 5.920.000 dinara (50.000 EUR) ukoliko daju ponudu za partiju 3
- 4.736.000 dinara (40.000 EUR) ukoliko daju ponudu za partiju 4
- 3.552.000 dinara (15.000 EUR) ukoliko daju ponudu za partiju 5
- 2.604.800 dinara (22.000 EUR) ukoliko daju ponudu za partiju 6
- 2.368.000 dinara (10.000 EUR) ukoliko daju ponudu za partiju 7

Ukoliko ponuđači daju ponudu za više partija onda treba da dokažu poslovni kapacitet samo za najvredniju partiju za koju daju ponudu, a ne moraju posebno dokazivati poslovni kapacitet za svaku partiju za koju daju ponudu. Smatra se da dokazivanjem ovog uslova za određenu partiju ponuđač automatski ispunjava ovaj uslov i za sve ostale partije koje su manje vrednosti.

Na primer: ponuđač koji ispunjava uslov za partiju 1, automatski ispunjava uslov za sve ostale partije.

Kao dokaz dostavlja se popunjena i overena od strane naručioca posla (investitora) referenca data u okviru ove konkursne dokumentacije ili pisana izjava odgovornog lica naručioca radova kojom potvrđuje da je ponuđač izveo građevinske radove i u kojoj vrednosti.

Ponuđač može dostaviti više referenci u kom slučaju se vrednosti izvedenih radova navedenih u referencama sabiraju.

Kao vrednost izvedenih radova u referencama se upisuje ukupna vrednost izvedenih radova sa svim troškovima. (uključujući i PDV).

Radovi na koje se odnose reference mogu biti radovi koji su izvedeni u bilo kojoj državi.

Naručilac zadržava pravo da verodostojnost svih dokumenata koje ponuđač dostavi uz ponudu naknadno proveri, tako što će od ponuđača zatražiti original ili overenu fotokopiju nekog ili svih dokaza o ispunjenosti uslova za učešće na javnoj nabavci ili tražiti dodatne dokaze kojima se potvrđuju dostavljena dokumenta. (npr. ugovore, fakture i sl.)

Ponuđači koji su registrovani u Registru ponuđača koji vodi Agencija za privredne registre ne dostavljaju dokaze o ispunjenosti uslova iz člana 75. st. 1. tač. 1) do 4) ZJN, shodno čl. 78. ZJN.

Ponuđač nije dužan da dostavlja dokaze koji su javno dostupni na internet stranicama nadležnih organa, ali će u ponudi navesti internet stranicu na kojoj se traženi podaci mogu pronaći.

Ukoliko je dokaz o ispunjenosti uslova elektronski dokument, ponuđač dostavlja kopiju elektronskog dokumenta u pisanom obliku, u skladu sa zakonom kojim se uređuje elektronski dokument.

Ako se u državi u kojoj ponuđač ima sedište ne izdaju traženi dokazi, ponuđač može, umesto dokaza, priložiti svoju pisanu izjavu o traženim podacima, datu pod krivičnom i materijalnom odgovornošću overenu pred sudskim ili upravnim organom, javnim beležnikom ili drugim nadležnim organom te države.

Ako ponuđač ima sedište u drugoj državi, naručilac može da proveri da li su dokumenti kojima ponuđač dokazuje ispunjenost traženih uslova izdati od strane nadležnih organa te države.

OBRAZAC POTVRDE (reference)

JN GR 3/18-2

NAZIV NARUČIOCA RADOVA: _____
SEDIŠTE: _____
ADRESA: _____
TELEFON: _____
MATIČNI BROJ: _____
PIB: _____

U skladu sa članom 76. Zakona o javnim nabavkama („Sl. glasnik RS“ br. 68/15), izdaje

POTVRDU

Kojom potvrđuje da je ponuđač _____

u _____ (naziv i sedište ponuđača)
_____ godini uspešno izveo građevinske radove

(navesti vrstu radova i mesto izvođenja radova) u ukupnoj vrednosti od _____,
slovima:

_____ (upisati vrednost brojkama i slovima)

Potvrda se izdaje na zahtev ponuđača _____
radi učešća u otvorenom postupku javne nabavke građevinskih radova na adaptaciji Dečijeg
odmarališta u Baošićima, naručioca Crvenog krsta Srbije, broj JN GR 3/18-2, i u druge svrhe se ne
može koristiti.

Da su podaci tačni svojim pečatom i potpisom potvrđuje:

U _____, dana 2019. godine _____ odgovorno lice

M.P.

potpis

Ponuđač je obavezan da uz ponudu dostavi registrovanu bankarsku solo menicu sa meničnim pismom za ozbiljnost ponude sa rokom važenja najmanje istim ili dužim kao rok važenja ponude.

MENIČNO OVLAŠĆENJE – PISMO

DUŽNIK: _____ Sedište: _____
Matični broj: _____ Poreski identifikacioni broj PIB: _____
Tekući račun: _____ Kod banke: _____
IZDAJE

MENIČNO OVLAŠĆENJE - PISMO - za korisnika blanko sopstvene menice –

KORISNIK: CRVENI KRST SRBIJE, (Poverilac), sa sedištem u Beogradu, Simina 19

Predajemo Vam 1 (jednu) registrovanu blanko sopstvenu menicu, serije _____ i ovlašćujemo Crveni krst Srbije, Beograd, Simina 19, kao poverioca, da predatu menicu može popuniti na iznos od 10% (deset posto) od ukupne ponuđene cene za javnu nabavku JN GR 3/18-2, partije broj _____ za koju smo dostavili ponudu, što nominalno iznosi _____, a po osnovu ozbiljnosti ponude.

Rok važenja ove menice je _____ dana od dana javnog otvaranja ponuda.

Ovlašćujemo Crveni krst Srbije, Beograd, Simina 19, kao Poverioca, da u svoju korist bezuslovno i neopozivo, «bez protesta» i troškova, vansudski, može izvršiti naplatu sa svih računa Dužnika u slučajevima: odustanka od ponude posle javnog otvaranja, odbijanja Dužnika da zaključi Ugovor ili neopravdanog odustanka od realizacije ugovora nakon zaključivanja, a koji nisu izazvani krivicom kupca ili dejstvom više sile.

Ovlašćujem banku kod koje imamo račun da naplatu-plaćanje izvrši na teret svih naših računa, kao i da podneti nalog za naplatu zavede u raspored čekanja u slučaju da na računu uopšte nema ili nema dovoljno sredstava ili zbog poštovanja prioriteta u naplati sa računa.

Dužnik se odriče prava na povlačenje ovog ovlašćenja, na opoziv ovog ovlašćenja, na stavljanje prigovora na zaduženje i na storniranje po ovom osnovu za naplatu.

Menica je važeća i u slučaju da dođe do promene lica ovlašćenog za zastupanje i raspolaganje sredstvima na tekućem računu Dužnika, statusnih promena, osnivanja novih pravnih subjekata od strane Dužnika.

Menica je potpisana od strane ovlašćenog lica za zastupanje _____ (ime i prezime) čiji se potpis nalazi u kartonu deponovanih potpisa kod navedene banke.

Na menici je stavljen pečat i potpis izdavaoca menice-trasanta.

Uz ovo pismo dostavljamo i fotokopiju kartona deponovanih potpisa za odgovorno lice.

Ovo ovlašćenje sačinjeno je u 2 (dva) istovetna primerka, od kojih 1 (jedan) za Dužnika, a 1 (jedan) za Poverioca.

Datum i mesto izdavanja
ovlašćenja

M.P.

Dužnik - izdavalac
menice

potpis ovlašćenog lica

Potpis i overa ovog obrasca je obavezno!

V KRITERIJUMI ZA DODELU UGOVORA

1. Kriterijum za dodelu ugovora

Izbor najpovoljnije ponude će se izvršiti primenom kriterijuma „Najniža ponuđena ukupna cena (sa PDV-om i svim troškovima i doprinosima)“.

2. Elementi kriterijuma, odnosno način, na osnovu kojih će naručilac izvršiti dodelu ugovora u situaciji kada postoje dve ili više ponuda sa istom ponuđenom cenom

Ukoliko dve ili više ponuda imaju istu najnižu ponuđenu cenu, kao najpovoljnija biće izabrana ponuda onog ponuđača koji je ponudio kraći rok izvođenja radova. U slučaju istog ponuđenog roka izvođenja radova, kao najpovoljnija biće izabrana ponuda onog ponuđača koji je ranije predao ponudu, odnosno čija je ponuda ranije primljena i zavedena kod naručioca

VI OBRASCI KOJI ČINE SASTAVNI DEO PONUDE

- 1) Obrazac ponude (Obrazac 1);
- 2) Obrazac strukture ponuđene cene, sa uputstvom kako da se popuni (Obrazac 2);
- 3) Obrazac troškova pripreme ponude (Obrazac 3);
- 4) Obrazac izjave o nezavisnoj ponudi (Obrazac 4);
- 5) Obrazac izjave ponuđača o ispunjenosti uslova za učešće u postupku javne nabavke - čl. 75. i 76. ZJN, navedenih ovom konkursnom dokumentacijom (Obrazac 5);
- 6) Obrazac izjave podizvođača o ispunjenosti uslova za učešće u postupku javne nabavke - čl. 75. ZJN, navedenih ovom konkursnom dokumentacijom (Obrazac 6), ako ima podizvođača.
- 7) Menično pismo
- 8) Model ugovora

OBRAZAC PONUDE

Ponuda br. _____ od _____ za javnu nabavku građevinskih radovi na adaptaciji Dečijeg odmarališta Crvenog krsta Srbije u Baošićima kod Herceg Novog, Republika Crna Gora, broj JN **GR 3/18-2**.

1) OPŠTI PODACI O PONUĐAČU

| | |
|--|--|
| Naziv ponuđača: | |
| Adresa ponuđača i opština: | |
| Matični broj ponuđača: | |
| Poreski identifikacioni broj ponuđača (PIB): | |
| Ime osobe za kontakt: | |
| Elektronska adresa ponuđača (e-mail): | |
| Telefon: | |
| Telefaks: | |
| Broj računa ponuđača i naziv banke: | |
| Lice ovlašćeno za potpisivanje ugovora | |
| Veličina preduzeća | |

2) PONUDU PODNOSI:

| |
|---------------------------------|
| A) SAMOSTALNO |
| B) SA PODIZVOĐAČEM |
| V) KAO ZAJEDNIČKU PONUDU |

Napomena: zaokružiti način podnošenja ponude i upisati podatke o podizvođaču, ukoliko se ponuda podnosi sa podizvođačem, odnosno podatke o svim učesnicima zajedničke ponude, ukoliko ponudu podnosi grupa ponuđača

3) PODACI O PODIZVOĐAČU

| | | |
|----|-------------------------------|--|
| 1) | Naziv podizvođača: | |
| | Adresa: | |
| | Matični broj: | |
| | Poreski identifikacioni broj: | |

| | | |
|----|---|--|
| | <i>Ime osobe za kontakt:</i> | |
| | <i>Procenat ukupne vrednosti nabavke koji će izvršiti podizvođač:</i> | |
| | <i>Deo predmeta nabavke koji će izvršiti podizvođač:</i> | |
| 2) | <i>Naziv podizvođača:</i> | |
| | <i>Adresa:</i> | |
| | <i>Matični broj:</i> | |
| | <i>Poreski identifikacioni broj:</i> | |
| | <i>Ime osobe za kontakt:</i> | |
| | <i>Procenat ukupne vrednosti nabavke koji će izvršiti podizvođač:</i> | |
| | <i>Deo predmeta nabavke koji će izvršiti podizvođač:</i> | |

Napomena:

Tabelu „Podaci o podizvođaču“ popunjavaju samo oni ponuđači koji podnose ponudu sa podizvođačem, a ukoliko ima veći broj podizvođača od mesta predviđenih u tabeli, potrebno je da se navedeni obrazac kopira u dovoljnom broju primeraka, da se popuni i dostavi za svakog podizvođača.

4) PODACI O UČESNIKU U ZAJEDNIČKOJ PONUDI

| | | |
|----|---|--|
| 1) | <i>Naziv učesnika u zajedničkoj ponudi:</i> | |
| | <i>Adresa:</i> | |
| | <i>Matični broj:</i> | |
| | <i>Poreski identifikacioni broj:</i> | |
| | <i>Ime osobe za kontakt:</i> | |
| 2) | <i>Naziv učesnika u zajedničkoj ponudi:</i> | |
| | <i>Adresa:</i> | |
| | <i>Matični broj:</i> | |
| | <i>Poreski identifikacioni broj:</i> | |
| | <i>Ime osobe za kontakt:</i> | |
| 3) | <i>Naziv učesnika u zajedničkoj ponudi:</i> | |

| | | |
|--|-------------------------------|--|
| | Adresa: | |
| | Matični broj: | |
| | Poreski identifikacioni broj: | |
| | Ime osobe za kontakt: | |

Napomena:

Tabelu „Podaci o učesniku u zajedničkoj ponudi“ popunjavaju samo oni ponuđači koji podnose zajedničku ponudu, a ukoliko ima veći broj učesnika u zajedničkoj ponudi od mesta predviđenih u tabeli, potrebno je da se navedeni obrazac kopira u dovoljnom broju primeraka, da se popuni i dostavi za svakog ponuđača koji je učesnik u zajedničkoj ponudi.

5) PREDMET JAVNE NABAVKE – građevinski radovi na adaptaciji Dečijeg odmarališta Crvenog krsta Srbije u Baošićima kod Herceg Novog, Republika Crna Gora, broj 45200000–radovi na objektima visoke i niske gradnje iz Opšteg rečnika nabavki u potpunosti prema specifikaciji naručioca

| broj partije | Naziv grupe radova | ukupna ponuđena cena sa PDV-om dinara/evra |
|--------------|--|--|
| 1 | RADOVI RUŠENJA I VODOVOD I KANALIZACIJA | |
| 2 | GIPSARSKI I MOLERSKO-FARBARSKI RADOVI | |
| 3 | KERAMIČARSKI RADOVI NA OBJEKTIMA „A“ „B“ i „C“ | |
| 4 | KERAMIČARSKI RADOVI NA KUHINJI I TRPEZARIJI | |
| 5 | ELEKTROINSTALACIJE | |
| 6 | BRAVARSKI RADOVI | |
| 7 | STOLARSKI RADOVI | |

| | |
|----------------------------|-----------------------------|
| Rok za izvođenje radova je | Dana (najviše 60 dana) |
| Rok plaćanja je | Dana (najmanje 10 dana) |
| Garantni rok je | Meseci (najmanje 24 meseca) |
| Rok važenja ponude je | Dana (najmanje 60 dana) |

Datum

M. P.

Ponuđač

Napomene:

Obrazac ponude ponuđač **mora da popuni, overi pečatom i potpiše ga ovlašćeno lice** ponuđača, čime potvrđuje da su tačni podaci koji su u obrascu ponude navedeni. Ukoliko ponuđači podnose zajedničku ponudu, grupa ponuđača može da se opredeli da obrazac ponude potpisuju i pečatom overavaju svi ponuđači iz grupe ponuđača ili grupa ponuđača može da Sporazumom ovlasti jednog ponuđača iz grupe koji će popuniti, potpisati i pečatom overiti obrazac ponude u ime svih ponuđača.

OBRAZAC STRUKTURE CENE SA UPUTSTVOM KAKO DA SE POPUNI

Jedinične cene se upisuju u rubrike u okviru poglavalja „II VRSTA, TEHNIČKE KARAKTERISTIKE, KVALITET, KOLIČINA I OPIS DOBARA, NAČIN SPROVOĐENJA KONTROLE I OBEZBEĐIVANJA GARANCIJE KVALITETA, ROK I MESTO ISPORUKE DOBARA, EVENTUALNE DODATNE USLUGE I SL. Obrazac broj 2«

Obavezno popuniti cene za svaku rubliku u okviru partije, potpisati i overiti pečatom navedeni obrazac! Nedostavljanje ili nepopunjavanje navedenog obrasca za ponudene partije čini ponudu neprihvatljivom za te partije.

OBRAZAC TROŠKOVA PRIPREME PONUDE

U skladu sa članom 88. stav 1. ZJN, ponuđač _____ [navesti naziv ponuđača], dostavlja ukupan iznos i strukturu troškova pripremanja ponude za javnu nabavku JN GR 3/18-2, kako sledi u tabeli:

| VRSTA TROŠKA | IZNOS TROŠKA U RSD |
|---|---------------------------|
| | |
| | |
| | |
| | |
| | |
| | |
| | |
| UKUPAN IZNOS TROŠKOVA PRIPREMANJA PONUDE | |

Troškove pripreme i podnošenja ponude snosi isključivo ponuđač i ne može tražiti od naručioca naknadu troškova.

Ako je postupak javne nabavke obustavljen iz razloga koji su na strani naručioca, naručilac je dužan da ponuđaču nadoknadi troškove izrade uzorka ili modela, ako su izrađeni u skladu sa tehničkim specifikacijama naručioca i troškove pribavljanja sredstva obezbeđenja, pod uslovom da je ponuđač tražio naknadu tih troškova u svojoj ponudi.

Napomena: dostavljanje ovog obrasca NIJE obavezno!

Datum:

M.P.

Potpis ponuđača

OBRAZAC IZJAVE O NEZAVISNOJ PONUDI

U skladu sa članom 26. ZJN, _____,
(Naziv ponuđača)
daje:

IZJAVU

O NEZAVISNOJ PONUDI

Pod punom materijalnom i krivičnom odgovornošću potvrđujem da sam ponudu u postupku javne nabavke građevinski radovi na adaptaciji Dečijeg odmarališta Crvenog krsta Srbije u Baošićima kod Herceg Novog, Republika Crna Gora, broj 45200000–radovi na objektima visoke i niske gradnje iz Opšteg rečnika nabavki, broj JN GR 3/18-2, podneo nezavisno, bez dogovora sa drugim ponuđačima ili zainteresovanim licima.

Datum:

M.P.

Potpis ponuđača

Potpis i overa ovog obrasca je obavezno!

Napomena: u slučaju postojanja osnovane sumnje u istinitost izjave o nezavisnoj ponudi, naručilac će odmah obavestiti organizaciju nadležnu za zaštitu konkurencije. Organizacija nadležna za zaštitu konkurencije, može ponuđaču, odnosno zainteresovanom licu izreći meru zabrane učešća u postupku javne nabavke ako utvrdi da je ponuđač, odnosno zainteresovano lice povredilo konkurenciju u postupku javne nabavke u smislu ZJN kojim se uređuje zaštita konkurencije. Mera zabrane učešća u postupku javne nabavke može trajati do dve godine. Povreda konkurencije predstavlja negativnu referencu, u smislu člana 82. stav 1. tačka 2) ZJN.

Ukoliko ponudu podnosi grupa ponuđača, Izjava mora biti potpisana od strane ovlašćenih lica **svakog ponuđača** iz grupe ponuđača i overena pečatima.

OBRAZAC IZJAVE PONUĐAČA O ISPUNJENOSTI OBAVEZNIH I DODATNIH USLOVA ZA UČEŠĆE U POSTUPKU JAVNE NABAVKE - ČL. 75. I 76. ZJN

Pod punom materijalnom i krivičnom odgovornošću, kao zastupnik ponuđača, dajem sledeću

I Z J A V U

Ponuđač _____ [navesti naziv ponuđača] u postupku javne nabavke građevinski radovi na adaptaciji Dečijeg odmarališta Crvenog krsta Srbije u Baošićima kod Herceg Novog, Republika Crna Gora, broj 45200000–radovi na objektima visoke i niske gradnje iz Opšteg rečnika nabavki, broj JN GR 3/18-2, ispunjava sve uslove iz čl. 75. i 76. ZJN, odnosno uslove definisane konkursnom dokumentacijom za predmetnu javnu nabavku, i to:

- 1) Ponuđač je registrovan kod nadležnog organa, odnosno upisan u odgovarajući registar (čl. 75. st. 1. tač. 1) ZJN);
- 2) Ponuđač i njegov zakonski zastupnik nisu osuđivani za neko od krivičnih dela kao član organizovane kriminalne grupe, da nisu osuđivani za krivična dela protiv privrede, krivična dela protiv životne sredine, krivično delo primanja ili davanja mita, krivično delo prevare (čl. 75. st. 1. tač. 2) ZJN);
- 3) Ponuđač je izmirio dospеле poreze, doprinose i druge javne dažbine u skladu sa propisima Republike Srbije (ili strane države kada ima sedište na njenoj teritoriji) (čl. 75. st. 1. tač. 4) ZJN);
- 4) Ponuđač je poštovao obaveze koje proizlaze iz važećih propisa o zaštiti na radu, zapošljavanju i uslovima rada, zaštiti životne sredine i nema zabranu obavljanja delatnosti koja je na snazi u vreme podnošenja ponude za predmetnu javnu nabavku (čl. 75. st. 2. ZJN);

Mesto: _____

Ponuđač: _____

Datum: _____

M.P. _____

Napomena: Ukoliko ponudu podnosi grupa ponuđača, Izjava mora biti potpisana od strane ovlašćenog lica svakog od ponuđača iz grupe ponuđača i overena pečatima svakog od njih, na koji način svaki ponuđač iz grupe ponuđača izjavljuje da ispunjava obavezne uslove iz člana 75. stav 1. tač. 1) do 4) ZJN, a da dodatne uslove ispunjavaju zajedno. Izjava se može kopirati i svaki ponuđač zajedničke ponude može dati svoju posebnu izjavu.

Ovaj obrazac se mora obavezno potpisati i overiti, osim ako je ponuđač registrovan u „Registru ponuđača“, o čemu će pismeno obavestiti naručioca.

OBRAZAC IZJAVE PODIZVOĐAČA O ISPUNJENOSTI OBAVEZNIH USLOVA ZA UČEŠĆE U POSTUPKU JAVNE NABAVKE - ČL. 75. ZJN

Pod punom materijalnom i krivičnom odgovornošću, kao zastupnik podizvođača, dajem sledeću

IZJAVU

Podizvođač _____ [navesti naziv podizvođača] u postupku javne nabavke građevinski radovi na adaptaciji Dečijeg odmarališta Crvenog krsta Srbije u Baošićima kod Herceg Novog, Republika Crna Gora, broj 45200000—radovi na objektima visoke i niske gradnje iz Opšteg rečnika nabavki, broj JN GR 3/18-2, ispunjava sve uslove iz čl. 75. ZJN, odnosno uslove definisane konkursnom dokumentacijom za predmetnu javnu nabavku, i to:

- 1) Podizvođač je registrovan kod nadležnog organa, odnosno upisan u odgovarajući registar (čl. 75. st. 1. tač. 1) ZJN);
- 2) Podizvođač i njegov zakonski zastupnik nisu osuđivani za neko od krivičnih dela kao član organizovane kriminalne grupe, da nisu osuđivani za krivična dela protiv privrede, krivična dela protiv životne sredine, krivično delo primanja ili davanja mita, krivično delo prevare (čl. 75. st. 1. tač. 2) ZJN);
- 3) Podizvođač je izmirio dospеле poreze, doprinose i druge javne dažbine u skladu sa propisima Republike Srbije (*ili strane države kada ima sedište na njenoj teritoriji*) (čl. 75. st. 1. tač. 4) ZJN);
- 4) Podizvođač je poštovao obaveze koje proizlaze iz važećih propisa o zaštiti na radu, zapošljavanju i uslovima rada, zaštiti životne sredine i nema zabranu obavljanja delatnosti koja je na snazi u vreme podnošenja ponude za predmetnu javnu nabavku (čl. 75. st. 2. ZJN).

Mesto: _____

Podizvođač:

Datum: _____

M.P.

Napomena: Ovaj obrazac se popunjava samo ukoliko ponuđač podnosi ponudu sa podizvođačem, Izjava mora biti potpisana od strane ovlašćenog lica podizvođača i overena pečatom.

VIII MODEL UGOVORA

UGOVOR O IZVOĐENJU GRAĐEVINSKO ZANATSKIH RADOVA

Zaključuju:

Naručilac CRVENI KRST SRBIJE, sa sedištem u Beogradu, ulica Simina broj 19, PIB:100067064
Matični broj: 07002726, telefon:011/3032-125, telefaks: 011/2634-348,koga zastupa Ljubomir
Miladinović generalni sekretar, (u daljem tekstu: Kupac) i

Ponuđač, sa sedištem u
....., ulica, PIB:..... Matični broj:
....., broj računa: Naziv
banke:....., Telefon:..... Telefaks:.....koga
zastupa..... (u daljem tekst: Izvođač)

Osnov ugovora: Javna nabavka JN GR 3/18-2

Broj i datum odluke o dodeli ugovora:.....

Ponuda izabranog ponuđača br. _____ od.....

Ugovorne strane konstatuju:

- da je naručilac Odlukom o pokretanju postupka _____, u skladu sa članom 32. Zakona o javnim nabavkama («Službeni glasnik Republike Srbije», broj 68/15) sproveo postupak javne nabavke JN GR 3/18-2, čiji je predmet nabavka građevinskih radova na adaptaciji Dečijeg odmarališta Crvenog krsta Srbije u Baošićima kod Herceg Novog, Republika Crna Gora, broj 45200000–radovi na objektima visoke i niske gradnje iz Opšteg rečnika nabavki, za koji su dana _____ na portalu Uprave za javne nabavke i sajtu Crvenog krsta Srbije objavljeni poziv za dostavljanje ponuda i ova konkursna dokumentacija.
- da je Izvođač dostavio ponudu broj _____ od _____. 2019. godine, koja u potpunosti odgovara specifikaciji iz konkursne dokumentacije, nalazi se u prilogu ugovora i sastavni je deo ugovora.
- da je Naručilac u skladu sa članom 108 ZJN, na osnovu ponude Izvođača i Odluke o dodeli ugovora broj _____ od _____. 2019. godine zaključuje ovaj ugovor sa Izvođačem o nabavci građevinsko radova, postupak javne nabavke JN GR 3/18-2.
- da su sredstva za realizaciju predmetne javne nabavke obezbeđena od strane Ministarstva za rad, zapošljavanje, boračka i socijalna pitanja.

Predmet Ugovora

Član 1.

Predmet ovog ugovora je izvođenje građevinskih radova na adaptaciji Dečijeg odmarališta Crvenog krsta Srbije u Baošićima kod Herceg Novog, Republika Crna Gora, broj 45200000–radovi na objektima visoke i niske gradnje iz Opšteg rečnika nabavki, u svemu prema specifikaciji radova iz konkursne dokumentacije broj JN GR 3/18-2 i ponudi Izvođača broj _____ od _____. 2019. godine koja je usvojena kao najpovoljnija za partiju(e) _____.

Obaveze ugovornih strana

Član 2.

Izvođač se obavezuje da izvede građevinsko zanatske radove tražene postupkom javne nabavke broj JN GR 3/18-2, partija(e) broj _____, u skladu sa tehničkom specifikacijom iz konkursne

dokumentacije JN GR 3/18-2 i Priloga uz konkursnu dokumentaciju, koji su sastavni deo ovog ugovora.

Izvođač se obavezuje da ugovorene radove izvede stručno i kvalitetno u svemu u skladu sa važećim zakonima i drugim odgovarajućim pozitivnim propisima; pravilima i dobrim običajima struke, tehničkim normativima i standardima koji važe za ugovorene vrste radova i to:

- da ugovorene radove izvede u roku definisanom u članu 3. ovog ugovora;
- da za izvođenje radova obezbedi svu potrebnu mehanizaciju i sredstva;
- da imenuje odgovornog izvođača radova sa važećom licencom.
- da za izvođenje radova obezbedi materijal kvaliteta predviđenog tehničkom dokumentacijom, a za radove za koje nije definisan kvalitet materijala, dužan je da koristi materijal najmanje srednjeg kvaliteta.
- da dostavi naručiocu i stručnom nadzoru odgovarajuće ateste za ugrađeni materijal
- da uredno vodi evidenciju (građevinski dnevnik) o svim izvedenim radovima i količinama i kvalitetu utrošenog materijala
- da organizuje gradilište i u njemu uspostavi red u saradnji sa Naručiocem;
- da po napuštanju gradilišta ukloni sav preostali materijal, opremu i sve privremene i gradilišne instalacije, kao i da o svom trošku ukloni sav otpad koji nastane u toku izvođenja radova.
- da preduzme sve propisane mere za bezbedan rad na objektu i oko objekta, da lica koja izvode radove, službena lica i objekat, u toku izvođenja radova zaštiti i osigura protiv dejstva svih rizika koji mogu nastupiti na gradilištu u toku izvođenja radova;
- da za vreme izvođenja radova na gradilištu obezbeđuje sigurnost lica i imovine i poštuje higijensko-tehničke propise i propise o bezbednosti i zdravlju na radu, protivpožarnoj zaštiti, zaštiti životne sredine i komunalnim propisima i odgovoran je za to;
- da u svako vreme, dok traju njegovi radovi, zaštiti Naručioca od svih odgovornosti prema drugim licima (uključujući tu i radnike i tehnička lica) od telesnih povreda ili smrti, oštećenja imovine ili drugih šteta i gubitaka do kojih može doći u izvođenju radova, ukoliko svojom organizacijom nije preduzeo mere zaštite ili upozorenja;
- da imenuje odgovorno lice koje će biti zaduženo za bezbednost i zdravlje na radu, tokom izvođenja radova.
- da redovno obaveštava stručni nadzor o planiranoj dinamici izvođenja radova i postupa po svim primedbama stručnog nadzora

Naručilac se obavezuje da:

- Izvođača uvede u posao i omogući mu nesmetan rad na objektu,
- obezbedi stručni nadzor nad izvođenjem radova i dostavi Izvođaču dokaz o tome,
- redovno izmiruje plaćanja prema Izvođaču za uredno izvedena radove, a na osnovu ispravno ispostavljenih privremenih situacija overenih od strane stručnog nadzora,
- po završetku radova imenuje komisiju za prijem radova.

Rok za izvođenje radova

Član 3.

Radovi će biti izvedeni u roku od ____ dana (najviše 60) od dana uvođenja Izvođača u posao, a najkasnije do 30. maja 2019. godine. Radovi počinju uvođenjem izvođača u posao dana _____ 2019. godine. *(biće precizirano prilikom zaključenja ugovora.)*

Izvođač ima pravo na produžetak roka završetka radova u slučajevima više sile i u slučaju prekida radova koji traju duže od dva dana a nisu izazvani krivicom izvođača, ali najkasnije do 30. maja 2019. godine

U slučaju neopravdanog odstupanja od ugovorenih rokova izvođenja radova, naručilac će realizovati sredstvo obezbeđenja – bankarsku garanciju na ime ugovorne kazne i naknade štete.

Garancija za izvedene radove

Član 4.

Garantni rok za izvedene radove je _____ (najmanje 24) meseca računajući od dana uredne primopredaje izvedenih radova i overavanja okončane situacije. Za ugrađenu opremu i uređaje važi garantni rok u skladu sa uslovima proizvođača.

Izvođač je dužan da u toku garantnog roka, na pisani zahtev naručioca, u najkraćem roku otkloni o svom trošku sve nedostatke koji se pojave, a odnose se na ugovoreni kvalitet izvedenih radova, ugrađenog materijala i opreme, koji nisu nastali usled više sile ili krivicom naručioca.

Ukoliko Izvođač radova u razumnom roku ne otkloni uočene nedostatke, Naručilac je ovlašćen da iste otkloni angažovanjem trećeg lica na teret Izvođača, naplatom sredstva obezbeđenja.

Cene i način plaćanja

Član 5.

Ugovorne strane su saglasne da je ukupna cena za sve ugovorene radove za partije _____ dinara/evra bez PDV-a, odnosno _____ dinara sa PDV-om.

Jedinične cene date su u ponudi Izvođača, obuhvataju sve njegove troškove, fiksne su i ne mogu se menjati.

Izvođač nema pravo na povećanje jediničnih cena radova usled povećanja cene elemenata na osnovu kojih su formirane i ponuđene jedinične cene.

Plaćanje će se izvršiti na osnovu stvarne količine izvedenih radova.

Ukupna ugovorena cena se može izmeniti u zavisnosti od količine radova koji su stvarno izvedeni na osnovu overenih privremenih situacija i overene okončane situacije.

Ukoliko se tokom izvođenja radova utvrdi da je količina radova za bilo koju poziciju veća od količine radova koja je ugovorena, takve viškove radova izvođač može izvesti samo uz prethodnu saglasnost naručioca a na osnovu potvrde od strane stručnog nadzora i isti ne mogu biti viši od 15% od količine ugovorenih radova.

Izvođač nema pravo na naplatu bilo kojih izvedenih viškova radova u odnosu na ugovorene količine ako prethodno nije pribavio saglasnost naručioca i stručnog nadzora za njihovo izvođenje.

Izvođač nema pravo na odstupanje od tehničke dokumentacije osim uz izričitu pisanu saglasnost naručioca usled nepredviđenih okolnosti koje opravdavaju odstupanje.

Primopredaja radova izvršiće se najkasnije u roku od 5 dana od dana završetka radova. Primopredaju vrši komisija sastavljena od predstavnika naručioca, stručnog nadzora i izvođača.

Kompletnu dokumentaciju neophodnu za overu okončane situacije: listove građevinske knjige, odgovarajuće ateste za ugrađeni materijal i drugu dokumentaciju Izvođač dostavlja stručnom nadzoru pre primopredaje objekta i overavanja okončane situacije.

Bezbednost i zdravlje na radu

Član 6.

Izvođač je dužan da pre početka, i za vreme izvođenja radova, preduzme sve propisane tehničke i druge mere za bezbedan i zdrav rad na objektu i oko objekta, da lica koja izvode radove, službena lica i objekat, u toku izvođenja radova zaštiti i osigura protiv dejstva svih rizika koji mogu nastupiti na gradilištu u toku izvođenja radova;

Izvođač je dužan da za vreme izvođenja radova na gradilištu obezbeđuje sigurnost lica i imovine (objekta i susednih objekata i infrastrukture) i poštuje pozitivne propise o bezbednosti i zdravlju na radu, protivpožarnoj zaštiti, zaštiti od električne struje, zaštiti od zračenja, kao i sve druge odgovarajuće pozitivne propise kojima se reguliše bezbednost imovine i lica u vezi sa izvođenjem radova.

Izvođač je dužan da zaštiti Naručioca od svih odgovornosti prema drugim licima (uključujući tu radnike, tehnička lica, treća lica) od posledice smrti, telesnih povreda, oštećenja imovine ili drugih šteta i gubitaka do kojih može doći u izvođenju radova, ukoliko svojom organizacijom nije preduzeo mere zaštite ili upozorenja.

Izvođač je dužan da imenuje odgovorno lice koje će biti zaduženo za bezbednost i zdravlje na radu, tokom izvođenja radova, u skladu sa pozitivnim propisima.

Sva radno angažovana lica moraju ispunjavati obaveze propisane pozitivnim propisima Republike Crne Gore, i za to je odgovoran Izvođač radova.

Za svu štetu koju za vreme izvođenja radova pretrpe zaposleni kod Izvođača ili Naručioca i druga angažovana lica, kao i treća lica, a koja je posledica lošeg rada ili nepreduzimanja svih neophodnih mera za bezbedan rad na objektu, isključivo je odgovoran Izvođač.

Član 7.

Stručni nadzor

Naručilac će obezbediti vršenje stručnog nadzora nad izvršenjem radova izvođača o čemu zaključuje poseban ugovor sa nadzornim organom.

Naručilac će blagovremeno pre početka radova dostaviti Izvođaču Rešenje o imenovanju stručnog nadzora.

Izvođač je dužan da upozna stručni nadzor sa planom izvođenja radova, sa naznačenim planiranim aktivnostima i planiranom količinom i kvalitetom materijala, instalacija i opreme.

Izvođač je dužan da tokom izvođenja radova postupa po osnovanim primedbama stručnog nadzora u vezi sa kvalitetom radova, materijala i opreme i dužan je o svom trošku otkloniti sve uočene nedostatke i propuste.

Izvođač je dužan da pre i tokom izvođenja radova saraduje sa stručnim nadzorom i da istom prijavi sve okolnosti od značaja za izvođenje radova.

Ugovorna kazna

Član 8.

Izvođač je dužan da u roku od 10 dana od dana zaključenja ovog ugovora dostavi naručiocu kao finansijsko obezbeđenje za dobro izvršenje posla i garanciju za kvalitet izvedenih radova bankarsku

garanciju na visinu od 10% od ukupne ugovorene cene radova. Ukoliko se ugovor zaključuje na iznos manji od 2.000.000 dinara Naručilac može prihvatiti menicu umesto bankarske garancije.

Ukoliko izvođač u ugovorenom roku ne dostavi naručiocu bankarsku garanciju u skladu sa stavom 1 ovog člana, ugovor se poništava i smatra se da nikada nije bio zaključen, a izvođač će biti dužan naručiocu naknaditi štetu u iznosu od 10% od ukupne ugovorene cene radova koja će se realizovati putem blanko solo menice dostavljene uz ponudu.

Ovim putem se ugovara ugovorna kazna između ugovornih strana u visini do 10% na ugovoreni iznos koja će se primenjivati u bilo kojoj fazi realizacije ugovora. Ugovorna kazna se ugovara za slučaj neopravdanog kašnjenja u ispunjenju – nepoštovanju dinamike izvođenja radova, i to 10 promila od ukupne ugovorene cene radova za svaki dan neopravdanog zakašnjenja.

Ugovorna kazna od 10 % ukupne ugovorene cene se ugovara i za slučaj da izvođač delimično izvede radove ili izvede radove neodgovarajućeg kvaliteta.

Neopravdano neispunjenje i nepoštovanje fiksnih rokova od strane prodavca ovlašćuju kupca da raskine ugovor i da naplati ugovornu kaznu i naknadu štete. Ugovorna kazna se ima realizovati tako što je kupac ovlašćen da bankarsku garanciju koja je deponovana za dobro izvršenje posla i garanciju, realizuje u visini iznosa utvrđene ugovorne kazne iz ovog člana ugovora.

Naplata ugovorne kazne ne isključuje pravo naručioca da naplati svu pretrpljenu štetu u punom iznosu, nezavisno od iznosa ugovorne kazne.

Neopravdano kašnjenje, odnosno delimično ispunjenje ili neispunjenje ugovornih obaveza Izvođača u bilo kojoj fazi izvršenja ugovora duže od 5 od ugovorom utvrđenih dana izvođenja radova smatraće se osnovom za raskid ugovora.

Raskid ugovora

Član 9.

Naručilac može jednostrano raskinuti ovaj ugovor u slučaju da:

- izvođač bez opravdanog razloga ne otpočne sa izvođenjem radova u roku definisanom ovim ugovorom
- izvođač odstupa od tehničke specifikacije radova definisane konkursnom dokumentacijom JN GR 3/18-2 bez odobrenja stručnog nadzora
- ako izvođač ne poštuje pravila struke, tehničke propise i normative odnosno ne postupa po primedbama stručnog nadzora
- ako Izvođač ne poštuje propise o bezbednosti i zdravlju na radu, protivpožarnoj zaštiti, zaštiti životne sredine, komunalne i druge propise
- ako izvođač bez opravdanog razloga zastane sa izvođenjem radova i iste ne nastavi po isteku roka od 5 dana, odnosno ako odustane od daljeg izvođenja radova.
- se u toku izvođenja radova utvrdi da je očigledno da izvođač ugovorene radove neće izvesti u ugovorenom roku, najkasnije do 30. maja 2019. godine.

Jednotrani raskid ugovora ovlašćuje naručioca da od izvođača naplati ugovornu kaznu i svu pretrpljenu štetu.

Jednostrani raskid uz primenu ugovorne kazne iz čl. 8. ovog ugovora u korist naručioca ugovara se i u slučaju da Izvođač zatraži izmenu ugovorenih jediničnih cena, i u slučaju izvođenja radova neodgovarajućeg kvaliteta ili se nedostaci kvaliteta pojave tokom izvođenja radova iz razloga za koje krivicu ne snosi Naručilac.

Član 10.

Za sve što ovim ugovorom nije izričito određeno primenjivaće se odredbe Zakona o javnim nabavkama, Zakona o obligacionim odnosima, Posebne uzanse o građenju i drugi odgovarajući pozitivni propisi Republike Srbije.

U vezi sa uslovima za bezbednost i zdravlje na radu, protivprožarnoj zaštiti, zaštitni životne sredine i komunalnim obavezama (skladištenje i odnošenje otpada i sl.) kao i svim drugim odnosima na koje se primenjuju imperativni propisi, primenjivaće se odgovarajući pozitivni propisi Republike Crne Gore.

Sve izmene i dopune ovog ugovora moraju biti zaključene u pisanoj formi u vidu aneksa ugovora. Izmene ugovora mogu se odnositi na određene vrste radova koji nisu bili ugovoreni, a koji su se pojavili kao nužni tokom izvođenja radova (nepredviđeni radovi). Izmene ugovora u smislu prethodnog stava mogu biti najviše do visine od 5% od ukupne vrednosti ovog ugovora, a jedinične cene za takve radove utvrdiće se u aneksu ugovora, u skladu sa odredbama Zakona o javnim nabavkama. Izmene se ne mogu odnositi na jedinične cene koje su fiksne.

Član 11.

Za sve sporove iz ovog Ugovora koji se ne reše u duhu obostrano korektnih poslovnih odnosa nadležan je Privredni sud u Beogradu.

Član 12.

Ovaj ugovor sačinjen je u 7 istovetnih primeraka od kojih 4 zadržava Naručilac, a 3 Izvođač.

Za Izvođača:

Za Naručioca:

CRVENI KRST SRBIJE

, odgovorno lice

Ljubomir Miladinović, generalni sekretar

Napomena:

Ovaj model ugovora predstavlja sadržinu ugovora koji će biti zaključen sa izabranim ponuđačem i **mora se pečatirati i potpisati**, čime ponuđač potvrđuje da je saglasan sa svim odredbama budućeg ugovora i nema pravo zahtevati da se određene odredbe ugovora menjaju.

Ukoliko najpovoljniji ponuđač na osnovu odluke o dodeli ugovora bez opravdanih razloga odbije da zaključi ugovor o javnoj nabavci, naručilac će realizovati sredstvo obezbeđenja koje je deponovano na ime ozbiljnosti ponude (menicu).

VIII UPUTSTVO PONUĐAČIMA KAKO DA SAČINE PONUDU

1. PODACI O JEZIKU NA KOJEM PONUDA MORA DA BUDE SASTAVLJENA

Ponuđač podnosi ponudu na srpskom jeziku ili crnogorskom jeziku ili engleskom jeziku.

2. NAČIN PODNOŠENJA PONUDE

Ponuđač može podneti ponudu za najmanje jednu celu partiju. Ukoliko nije navedena cena za bilo koju stavku u okviru partije, naručilac može tu stavku tretirati kao stavku koja se izvodi bez naknade, a ako ponuđač to ne prihvati takva ponuda će biti ocenjena kao neprihvatljiva za tu partiju.

Ponuđač ponudu podnosi neposredno ili putem pošte u zatvorenoj koverti ili kutiji, poželjno je da bude spojena jemstvenikom i overena pečatom, zatvorenu na način da se prilikom otvaranja ponude može sa sigurnošću utvrditi da se prvi put otvara.

Na poleđini koverta ili na kutiji navesti naziv i adresu ponuđača sa telefonom i elektronskom adresom.

U slučaju da ponudu podnosi grupa ponuđača, na koverti je potrebno naznačiti da se radi o grupi ponuđača i navesti nazive i adresu svih učesnika u zajedničkoj ponudi.

Ponudu dostaviti na adresu: „CRVENI KRST SRBIJE, ul. Simina broj 19, 11000 Beograd“, sa naznakom: „Ponuda za javnu nabavku građevinskih radova JN GR 3/18-2 - NE OTVARATI“. Na poleđini koverta ili na kutiji navesti naziv i adresu ponuđača sa brojem telefona, kontakt osobom i adresom elektronske pošte. Ponuda se smatra blagovremenom ukoliko je primljena od strane naručioca **do 13. marta 2019. godine do 13,00 časova.**

Naručilac će, po prijemu određene ponude, na koverti, odnosno kutiji u kojoj se ponuda nalazi, obeležiti vreme prijema i evidentirati broj i datum ponude prema redosledu prispeća. Ukoliko je ponuda dostavljena neposredno naručilac će ponuđaču predati potvrdu prijema ponude. U potvrdi o prijemu naručilac će navesti datum i sat prijema ponude. Javno otvaranje ponuda će se obaviti **13. marta 2019. godine u 13,05 časova** nakon isteka roka za dostavljanje ponuda, na adresi Naručioca, u sali u prizemlju, Simina ulica broj 19 u Beogradu. Overeno i potpisano punomoćje za ovlašćenog predstavnika ponuđača za prisustvovanje otvaranju ponude dostavlja se uz ponudu (kao posebno pismeno) ili se predaje Komisiji za javnu nabavku najkasnije na otvaranju ponuda. Direktor, kao ovlašćeni predstavnik ponuđača Komisiji za javnu nabavku daje na uvid ličnu kartu.

Ponuda koju naručilac nije primio u roku određenom za podnošenje ponuda, odnosno koja je primljena po isteku dana i sata do kojeg se mogu ponude podnositi, smatraće se neblagovremenom i biće vraćena ponuđaču neotvorena

Ponuda mora da sadrži:

- Obrazac ponude (Obrazac 1);
- Obrazac strukture ponuđene cene (Obrazac 2);
- Obrazac izjave o nezavisnoj ponudi (Obrazac 4);
- Obrazac izjave ponuđača o ispunjenosti uslova za učešće u postupku javne nabavke - čl. 75. i 76. ZJN (Obrazac 5);
- potpisan i pečatom overen Model ugovora;
- Menicu sa meničnim ovlašćenjem i kopijom kartona deponovanih potpisa;
- dokaze o poslovnom kapacitetu (reference);
- Obrazac izjave podizvođača o ispunjenosti uslova za učešće u postupku javne nabavke - čl. 75. (Obrazac 5), samo ukoliko ponuđač podnosi ponudu sa podizvođačem;

Ukoliko neki od dokumenata nedostaje ponuda će biti odbijena kao neprihvatljiva.

3. PARTIJE

Ova javna nabavka je oblikovana po partijama. Ponuđač može dati ponudu za jednu ili više, ali samo celokupnih partija – sve radove prema specifikaciji.

4. PONUDA SA VARIJANTAMA

Ponuda sa varijantama nije dozvoljena.

5. NAČIN IZMENE, DOPUNE I OPOZIVA PONUDE

U roku za podnošenje ponude ponuđač može da izmeni, dopuni ili opozove svoju ponudu na način koji je određen za podnošenje ponude.

Ponuđač je dužan da jasno naznači koji deo ponude menja odnosno koja dokumenta naknadno dostavlja.

Izmenu, dopunu ili opoziv ponude treba dostaviti na adresu: CRVENI KRST SRBIJE, ulica Simina broj 19, 11000 Beograd, sa naznakom:

„Izmena ponude za javnu nabavku građevinskih radova, JN GR 3/18-2 - NE OTVARATI” ili

„Dopuna ponude za javnu nabavku građevinskih radova, JN GR 3/18-2 - NE OTVARATI”, ili

„Opoziv ponude za javnu nabavku građevinskih radova, JN GR 3/18-2 - NE OTVARATI”, ili

„Izmena i dopuna ponude za javnu nabavku građevinskih radova, JN GR 3/18-2 - NE OTVARATI”.

Na poleđini koverta ili na kutiji navesti naziv i adresu ponuđača sa brojem telefona, kontakt osobom i adresom elektronske pošte. U slučaju da ponudu podnosi grupa ponuđača, na koverti je potrebno naznačiti da se radi o grupi ponuđača i navesti nazive i adresu svih učesnika u zajedničkoj ponudi.

Po isteku roka za podnošenje ponuda ponuđač ne može da povuče niti da menja svoju ponudu.

6. UČESTVOVANJE U ZAJEDNIČKOJ PONUDI ILI KAO PODIZVOĐAČ

Ponuđač može da podnese samo jednu ponudu.

Ponuđač koji je samostalno podneo ponudu ne može istovremeno da učestvuje i u zajedničkoj ponudi ili kao podizvođač, niti isto lice može učestvovati u više zajedničkih ponuda.

U Obrascu ponude (Obrazac 1 u poglavlju VI), ponuđač navodi na koji način podnosi ponudu, odnosno da li podnosi ponudu samostalno, ili kao zajedničku ponudu, ili podnosi ponudu sa podizvođačem.

7. PONUDA SA PODIZVOĐAČEM

Ukoliko ponuđač podnosi ponudu sa podizvođačem dužan je da u Obrascu ponude (Obrazac 1 u poglavlju VI) navede da ponudu podnosi sa podizvođačem, **procenat ukupne vrednosti nabavke koji će poveriti podizvođaču, a koji ne može biti veći od 50%**, kao i deo predmeta nabavke koji će izvršiti preko podizvođača.

Ponuđač u Obrascu ponude navodi naziv i sedište podizvođača, ukoliko će delimično izvršenje nabavke poveriti podizvođaču.

Ukoliko ugovor o javnoj nabavci bude zaključen između naručioca i ponuđača koji podnosi ponudu sa podizvođačem, taj podizvođač će biti naveden i u ugovoru o javnoj nabavci.

Ponuđač je dužan da za podizvođače dostavi dokaze o ispunjenosti uslova koji su navedeni u poglavlju IV konkursne dokumentacije, u skladu sa uputstvom kako se dokazuje ispunjenost uslova (Obrazac 6. u poglavlju VI).

Ponuđač u potpunosti odgovara naručiocu za izvršenje obaveza iz postupka javne nabavke, odnosno izvršenje ugovornih obaveza, bez obzira na broj podizvođača.

Ponuđač je dužan da naručiocu, na njegov zahtev, omogući pristup kod podizvođača, radi utvrđivanja ispunjenosti traženih uslova.

8. ZAJEDNIČKA PONUDA

Ponudu može podneti grupa ponuđača.

Ukoliko ponudu podnosi grupa ponuđača, sastavni deo zajedničke ponude mora biti sporazum kojim se ponuđači iz grupe međusobno i prema naručiocu obavezuju na izvršenje javne nabavke, a koji obavezno sadrži podatke iz člana 81. st. 4. tač. 1) i 2) ZJN i to podatke o:

- članu grupe koji će biti nosilac posla, odnosno koji će podneti ponudu i koji će zastupati grupu ponuđača pred naručiocem,
- opisu poslova svakog od ponuđača iz grupe ponuđača u izvršenju ugovora.

Grupa ponuđača je dužna da dostavi sve dokaze o ispunjenosti uslova koji su navedeni u poglavlju IV konkursne dokumentacije, u skladu sa uputstvom kako se dokazuje ispunjenost uslova (Obrazac 5. u poglavlju VI).

Ponuđači iz grupe ponuđača odgovaraju neograničeno solidarno prema naručiocu.

Zadruga može podneti ponudu samostalno, u svoje ime, a za račun zadrugara ili zajedničku ponudu u ime zadrugara.

Ako zadruga podnosi ponudu u svoje ime za obaveze iz postupka javne nabavke i ugovora o javnoj nabavci odgovara zadruga i zadrugari u skladu sa zakonom.

Ako zadruga podnosi zajedničku ponudu u ime zadrugara za obaveze iz postupka javne nabavke i ugovora o javnoj nabavci neograničeno solidarno odgovaraju zadrugari.

9. NAČIN I USLOVI PLAĆANJA, GARANTNI ROK, KAO I DRUGE OKOLNOSTI OD KOJIH ZAVISI PRIHVATLJIVOST PONUDE

9.1 Plaćanje

Za izvođenje radova se neće avansno plaćati, već najranije u roku od **10 dana** nakon završetka svake pojedinačne situacije koju overi Nadzorni organ (petnaestodnevno) i na osnovu okončane situacije i prijema izvedenih radova. Ukoliko je ponudom traženo avansno plaćanje, ponuda će biti odbijena kao neprihvatljiva.

Plaćanje će se izvršiti na osnovu stvarne količine izvedenih radova utvrđene overenim situacijama.

Ukupna ugovorena cena se može izmeniti u zavisnosti od količine radova koji su stvarno izvedeni na osnovu overenih privremenih situacija i overene okončane situacije.

Ukoliko se tokom izvođenja radova utvrdi da je količina radova za bilo koju poziciju veća od količine radova koja je ugovorena, takve viškove radova ili nepredviđene radove izvođač može izvesti samo uz prethodnu pisanu saglasnost naručoca a na osnovu potvrde od strane stručnog nadzora.

9.2. Zahtevi u pogledu garantnog roka

Garantni rok za izvedene radove je najmanje 24 meseca od završetka radova i dostavljanja okončane situacije i komisijiskog prijema izvedenih radova.

9.3. Zahtev u pogledu roka i mesta izvođenja radova

Radovi se izvode u Baošićima kod Herceg Novog, Republika Crna Gora.

Rok za izvođenje radova je najviše **60 dana** od dana uvođenja izvođača u posao, a najkasnije do 30. maja 2019. godine.

Izabrani izvođač biće uveden u posao blagovremeno nakon zaključenja Ugovora.

Datum uvođenja izvođača u posao i početka radova biće preciziran ugovorom i naveden u Građevinskom dnevniku.

9.4. Zahtev u pogledu roka važenja ponude

Rok važenja ponude ne može biti kraći od **60 dana** od dana otvaranja ponuda.

U slučaju isteka roka važenja ponude, naručilac je dužan da u pisanom obliku zatraži od ponuđača produženje roka važenja ponude.

Ponuđač koji prihvati zahtev za produženje roka važenja ponude na može menjati ponudu.

10. VALUTA I NAČIN NA KOJI MORA DA BUDE NAVEDENA I IZRAŽENA CENA U PONUDI

Cena mora biti iskazana u dinarima ili evrima, sa i bez poreza na dodatu vrednost, sa uračunatim svim troškovima koje ponuđač ima u realizaciji predmetne javne nabavke. Jedinične cene su fiksne i ne mogu se menjati.

Ako je cena data u evrima obračun u dinare prilikom odlučivanja će se vršiti na osnovu srednjeg kursa NBS na dan otvaranja ponuda.

Ako je u ponudi iskazana neuobičajeno niska cena, naručilac može postupiti u skladu sa članom 92. Zakona.

11. PODACI O VRSTI, SADRŽINI, NAČINU PODNOŠENJA, VISINI I ROKOVIMA OBEZBEĐENJA FINANSIJSKOG ISPUNJENJA OBAVEZA PONUĐAČA

Ponuđač u ponudi dostavlja kao sredstvo finansijskog obezbeđenja za ozbiljnost ponude i to blanko solo menicu, koja mora biti evidentirana u Registru menica i ovlašćenja kod Narodne banke. Menica mora biti overena pečatom i potpisana od strane lica ovlašćenog za zastupanje, a uz istu mora biti dostavljeno od ovlašćenog lica potpisano i overeno menično ovlašćenje – pismo koje mora važiti najmanje koliko je i rok važenja ponude. Uz menicu mora biti dostavljena kopija kartona deponovanih potpisa koji je izdat od strane poslovne banke koju ponuđač navodi u meničnom ovlašćenju – pismu. Rok važenja menice ne mora biti označen, ali ako je označen onda mora važiti koliko i opcija ponude računajući od dana otvaranja ponuda. Naručilac će unovčiti menicu datu uz ponudu ukoliko:

- ponuđač nakon isteka roka za podnošenje ponuda povuče, opozove ili izmeni svoju ponudu;
- ponuđač kome je dodeljen ugovor blagovremeno ne potpiše ugovor o javnoj nabavci;
- ponuđač koji potpiše ugovor neopravdano odustane od realizacije ugovornih obaveza

Bankarska garancija na visinu iznosa od 10% od ugovorene vrednosti će se koristiti za obezbeđenje izvršenja ugovora, ukoliko sa njim bude zaključen ugovor i kao garancija kvaliteta.

Naručilac će realizovati bankarsku garanciju ako:

- ponuđač sa kojim je zaključen ugovor, ne izvrši svoje ugovorne obaveze ili ih izvrši na način koji ne odgovara ugovorenom kvalitetu u skladu sa zahtevima iz konkursne dokumentacije i ugovora ili ne odgovara pravilima i standardima građevinske struke.
- izvođač nakon okončanja radova, u garantnom roku, ne otkloni nedostatke koji se odnose na ugovoreni kvalitet izvedenih radova, ugrađenog materijala i opreme, a koji nisu nastali usled više sile ili krivicom naručioca.

Naručilac će vratiti menice ponuđačima sa kojima nije zaključen ugovor, odmah po zaključenju ugovora sa izabranim ponuđačem na njihov zahtev.

12. ZAŠTITA POVERLJIVOSTI PODATAKA KOJE NARUČILAC STAVLJA PONUĐAČIMA NA RASPOLAGANJE, UKLJUČUJUĆI I NJIHOVE PODIZVOĐAČE

Predmetna nabavka ne sadrži poverljive informacije koje naručilac stavlja na raspolaganje.

13. DODATNE INFORMACIJE ILI POJAŠNJENJA U VEZI SA PRIPREMANJEM PONUDE

Zainteresovano lice može, u pisanom obliku *putem pošte na adresu naručioca, elektronske pošte na e-mail nabavke@redcross.org.rs ili faksom na broj 011/2634-348* tražiti od naručioca dodatne informacije ili pojašnjenja u vezi sa pripremanjem ponude, pri čemu može da ukaže naručiocu i na eventualno uočene nepredviđene radove, nedostatke i nepravilnosti u konkursnoj dokumentaciji, najkasnije 5 dana pre isteka roka za podnošenje ponude.

Naručilac će u roku od 3 (tri) dana od dana prijema zahteva za dodatnim informacijama ili pojašnjenjima konkursne dokumentacije, odgovor objaviti na Portalu javnih nabavki i na svojoj internet stranici.

Dodatne informacije ili pojašnjenja upućuju se sa napomenom „Zahtev za dodatnim informacijama ili pojašnjenjima konkursne dokumentacije, JN GR 3/18-2.

Ako naručilac izmeni ili dopuni konkursnu dokumentaciju 8 (osam) ili manje dana pre isteka roka za podnošenje ponuda, dužan je da produži rok za podnošenje ponuda i objavi obaveštenje o produženju roka za podnošenje ponuda.

Po isteku roka predviđenog za podnošenje ponuda naručilac ne može da menja niti da dopunjuje konkursnu dokumentaciju.

Komunikacija u postupku javne nabavke vrši se isključivo na način određen članom 20. ZJN, i to:

- putem elektronske pošte ili pošte, kao i objavljivanjem od strane naručioca na Portalu javnih nabavki i na svojoj internet stranici;

- ako je dokument iz postupka javne nabavke dostavljen od strane naručioca ili ponuđača putem elektronske pošte, strana koja je izvršila dostavljanje dužna je da od druge strane zahteva da na isti način potvrdi prijem tog dokumenta, što je druga strana dužna da to i učini kada je to neophodno kao dokaz da je izvršeno dostavljanje.

14. NEGATIVNE REFERENCE

Ponuda ponuđača za koga se dokaže da je u prethodne tri godine pre objavljivanja poziva za podnošenje ponuda u postupku javne nabavke postupao suprotno zabrani iz čl. 23 i 25. Zakona, učinio povredu konkurencije, dostavio neistinite podatke u ponudi ili bez opravdanih razloga odbio da zaključi ugovor o javnoj nabavci, nakon što mu je ugovor dodeljen ili je odbio da dostavi dokaze i sredstva obezbeđenja na šta se u ponudi obavezao, kao i ukoliko se dokaže da nije ispunjavao svoje obaveze po ranije zaključenim ugovorima o javnim nabavkama koje su se odnosile na isti predmet nabavke za period od prethodne tri godine pre objavljivanja poziva za podnošenje ponuda u predmetnoj javnoj nabavci, biće odbijena na osnovu dokaza iz člana 82. stav 3. Zakona.

15. DODATNA OBJAŠNENJA OD PONUĐAČA POSLE OTVARANJA PONUDA I KONTROLA KOD PONUĐAČA ODNOSNO NJEGOVOG PODIZVOĐAČA

Posle otvaranja ponuda naručilac može prilikom stručne ocene ponuda da u pisanom obliku zahteva od ponuđača dodatna objašnjenja koja će mu pomoći pri pregledu, vrednovanju i upoređivanju ponuda, a može da vrši kontrolu (uvid) kod ponuđača, odnosno njegovog podizvođača (član 93. ZJN).

Ukoliko naručilac oceni da su potrebna dodatna objašnjenja ili je potrebno izvršiti kontrolu (uvid) kod ponuđača, odnosno njegovog podizvođača, naručilac će ponuđaču ostaviti primereni rok da postupi po pozivu naručioca, odnosno da omogući naručiocu kontrolu (uvid) kod ponuđača, kao i kod njegovog podizvođača.

Naručilac može uz saglasnost ponuđača da izvrši ispravke računskih grešaka uočenih prilikom razmatranja ponude po okončanom postupku otvaranja.

U slučaju razlike između jedinične i ukupne cene, merodavna je jedinična cena bez PDV-a.

Ako se ponuđač ne saglasi sa ispravkom računskih grešaka, naručilac će njegovu ponudu odbiti kao neprihvatljivu.

16. KORIŠĆENJE PATENATA I ODGOVORNOST ZA POVREDU ZAŠTIĆENIH PRAVA INTELEKTUALNE SVOJINE TREĆIH LICA

Naknadu za korišćenje patenata, kao i odgovornost za povredu zaštićenih prava intelektualne svojine trećih lica prilikom izvođenja radova snosi ponuđač.

17. NAČIN I ROK ZA PODNOŠENJE ZAHTEVA ZA ZAŠTITU PRAVA PONUĐAČA SA DETALJNIM UPUTSTVOM O SADRŽINI POTPUNOG ZAHTEVA

Zahtev za zaštitu prava može da podnese ponuđač, odnosno svako zainteresovano lice, koji ima interes za dodelu ugovora u konkretnom postupku javne nabavke i koji je pretrpeo ili bi mogao da pretrpi štetu zbog postupanja naručioca protivno odredbama ZJN.

Zahtev za zaštitu prava podnosi se naručiocu, a kopija se istovremeno dostavlja Republičkoj komisiji za zaštitu prava u postupcima javnih nabavki (u daljem tekstu: Republička komisija).

Zahtev za zaštitu prava se dostavlja naručiocu neposredno, elektronskom poštom na e-mail: nabavke@redcross.org.rs faksom na broj 011/2634-348 radnim danom do 15,00 časova, ili preporučenom pošiljkom sa povratnicom. Zahtev za zaštitu prava se može podneti u toku celog postupka javne nabavke, protiv svake radnje naručioca, osim ukoliko ZJN nije drugačije određeno. O podnetom zahtevu za zaštitu prava naručilac obaveštava sve učesnike u postupku javne nabavke, odnosno objavljuje obaveštenje o podnetom zahtevu na Portalu javnih nabavki i na svojoj internet stranici, najkasnije u roku od dva dana od dana prijema zahteva.

Ukoliko se zahtevom za zaštitu prava osporava vrsta postupka, sadržina poziva za podnošenje ponuda ili konkursne dokumentacije, zahtev će se smatrati blagovremenim ukoliko je primljen od strane naručioca najkasnije sedam dana pre isteka roka za podnošenje ponuda, bez obzira na način dostavljanja i ukoliko je podnosilac zahteva u skladu sa čl. 63. st. 2. ZJN ukazao naručiocu na eventualne nedostatke i nepravilnosti, a naručilac iste nije otklonio.

Zahtev za zaštitu prava kojim se osporavaju radnje koje naručilac preduzme pre isteka roka za podnošenje ponuda, a nakon isteka roka iz prethodnog stava, smatraće se blagovremenim ukoliko je podnet najkasnije do isteka roka za podnošenje ponuda. Posle donošenja odluke o dodeli ugovora iz čl.108. ZJN ili odluke o obustavi postupka javne nabavke iz čl. 109. ZJN, rok za podnošenje zahteva za zaštitu prava je 10 dana od dana objavljivanja odluke na Portalu javnih nabavki.

Zahtevom za zaštitu prava ne mogu se osporavati radnje naručioca preduzete u postupku javne nabavke ako su podnosiocu zahteva bili ili mogli biti poznati razlozi za njegovo podnošenje pre isteka roka za podnošenje ponuda, a podnosilac zahteva ga nije podneo pre isteka tog roka.

Ako je u istom postupku javne nabavke ponovo podnet zahtev za zaštitu prava od strane istog podnosioca zahteva, u tom zahtevu se ne mogu osporavati radnje naručioca za koje je podnosilac zahteva znao ili mogao znati prilikom podnošenja prethodnog zahteva.

Zahtev za zaštitu prava ne zadržava dalje aktivnosti naručioca u postupku javne nabavke u skladu sa odredbama člana 150. ovog ZJN.

Zahtev za zaštitu prava mora da sadrži:

- 1) naziv i adresu podnosioca zahteva i lice za kontakt;
- 2) naziv i adresu naručioca;
- 3) podatke o javnoj nabavci koja je predmet zahteva, odnosno o odluci naručioca;
- 4) povrede propisa kojima se uređuje postupak javne nabavke;
- 5) činjenice i dokaze kojima se povrede dokazuju;
- 6) potvrdu o uplati takse iz člana 156. ZJN;
- 7) potpis podnosioca.

Validan dokaz o izvršenoj uplati takse, u skladu sa Uputstvom o uplati takse za podnošenje zahteva za zaštitu prava Republičke komisije, objavljenom na sajtu Republičke komisije, u smislu člana 151. stav 1. tačka 6) ZJN, je:

1. Potvrda o izvršenoj uplati takse iz člana 156. ZJN koja sadrži sledeće elemente:

- (1) da bude izdata od strane banke i da sadrži pečat banke;
- (2) da predstavlja dokaz o izvršenoj uplati takse, što znači da potvrda mora da sadrži podatak da je nalog za uplatu takse, odnosno nalog za prenos sredstava realizovan, kao i datum izvršenja naloga.

* Republička komisija može da izvrši uvid u odgovarajući izvod evidencionog računa dostavljenog od strane Ministarstva finansija – Uprave za trezor i na taj način dodatno proveri činjenicu da li je nalog za prenos realizovan.

(3) iznos takse iz člana 156. ZJN čija se uplata vrši – 120.000,00 dinara;

(4) broj računa: 840-30678845-06;

(5) šifru plaćanja: 153 ili 253;

(6) poziv na broj: podaci o broju ili oznaci javne nabavke povodom koje se podnosi zahtev za zaštitu prava;

(7) svrha: ZZP, naručilac Crveni krst Srbije, Beograd, javna nabavka broj JN GR 3/18-2

(8) korisnik: budžet Republike Srbije;

(9) naziv uplatioca, odnosno naziv podnosioca zahteva za zaštitu prava za kojeg je izvršena uplata takse;

(10) potpis ovlašćenog lica banke, ili

2. Nalog za uplatu, prvi primerak, overen potpisom ovlašćenog lica i pečatom banke ili pošte, koji sadrži i sve druge elemente iz potvrde o izvršenoj uplati takse navedene pod tačkom 1, ili

3. Potvrda izdata od strane Republike Srbije, Ministarstva finansija, Uprave za trezor, potpisana i overena pečatom, koja sadrži sve elemente iz potvrde o izvršenoj uplati takse iz tačke 1, osim onih navedenih pod (1) i (10), za podnosioca zahteva za zaštitu prava koji imaju otvoren račun u okviru pripadajućeg konsolidovanog računa trezora, a koji se vodi u Upravi za trezor (korisnici budžetskih sredstava, korisnici sredstava organizacija za obavezno socijalno osiguranje i drugi korisnici javnih sredstava), ili

4. Potvrda izdata od strane Narodne banke Srbije, koja sadrži sve elemente iz potvrde o izvršenoj uplati takse iz tačke 1, za podnosioca zahteva za zaštitu prava (banke i drugi subjekti) koji imaju otvoren račun kod

Postupak zaštite prava ponuđača regulisan je odredbama čl. 138. - 166. ZJN.

18. POŠTOVANJE OBAVEZA KOJE PROIZILAZE IZ VAŽEĆIH PROPISA

Ponuđač je dužan da u okviru svoje ponude dostavi izjavu datu pod krivičnom i materijalnom odgovornošću da je poštovao sve obaveze koje proizlaze iz važećih propisa o zaštiti na radu, zapošljavanju i uslovima rada, zaštiti životne sredine, kao i da nemaju zabranu obavljanja delatnosti koja je na snazi u vreme podnošenja ponude. (Obrazac izjave, dat je u poglavlju VI - obrazac 6, konkursne dokumentacije).

19. ROK VAŽENJA PONUDE

Ponuda mora da važi minimum 60 dana dana od dana otvaranja ponuda. U slučaju da ponuđač navede kraći rok važenja ponude, ili ga ne navede uopšte, ponuda će biti odbijena kao neprihvatljiva.

20. ROK U KOJEM ĆE UGOVOR BITI ZAKLJUČEN

Ugovor o javnoj nabavci će biti zaključen sa ponuđačem kojem je dodeljen ugovor najkasnije u roku od 8 dana od dana proteka roka za podnošenje zahteva za zaštitu prava iz člana 149. Zakona.

U slučaju da je podneta samo jedna ponuda naručilac može zaključiti ugovor pre isteka roka za podnošenje zahteva za zaštitu prava, u skladu sa članom 112. stav 2. tačka 5) Zakona.

21. IZMENE TOKOM TRAJANJA UGOVORA

Sve izmene i dopune ovog ugovora moraju biti zaključene u pisanoj formi u vidu aneksa ugovora.

Izmene ugovora mogu se odnositi na promenu obima ugovorenih radova po vrsti radova koji nisu bili ugovoreni, a koji su se pojavili kao nužni tokom izvođenja radova (nepredviđeni radovi koji nisu bili ugovoreni po vrsti).

Izmene ugovora u smislu prethodnog stava mogu biti najviše do visine od 5% od ukupne vrednosti ugovora, tj. ukupne ugovorene cene radova.

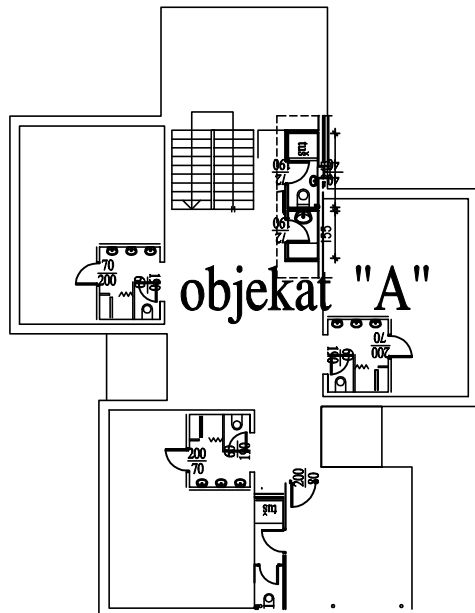
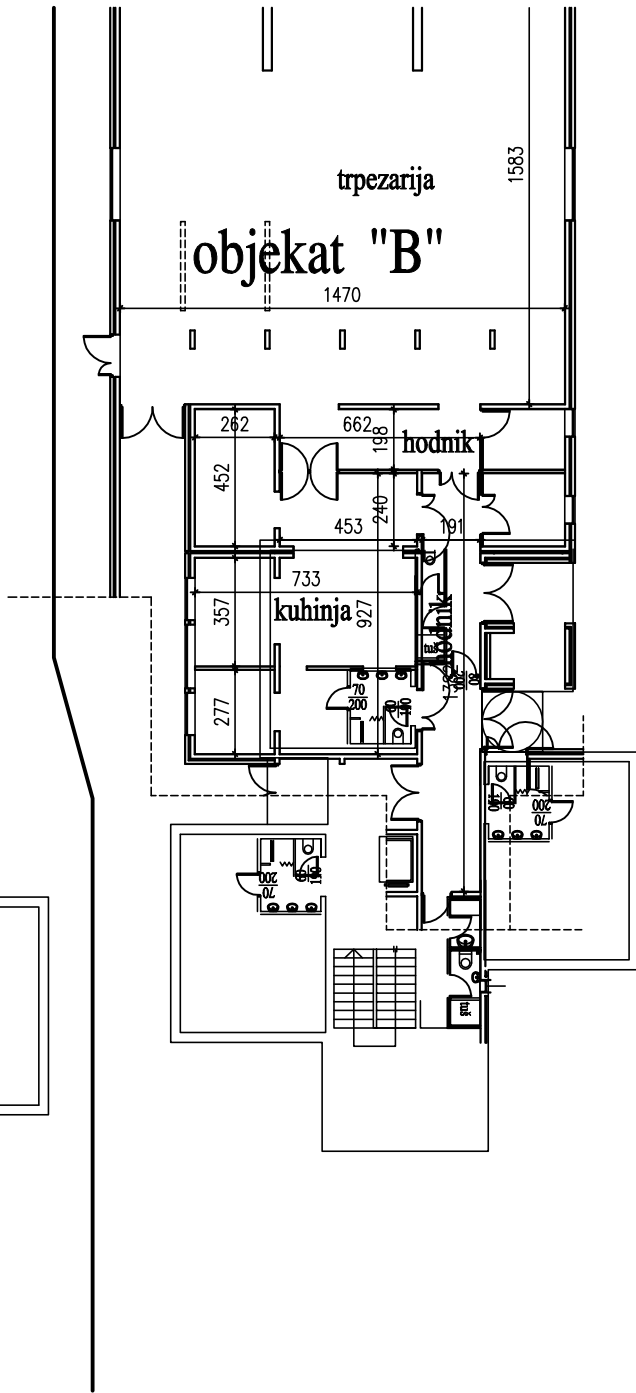
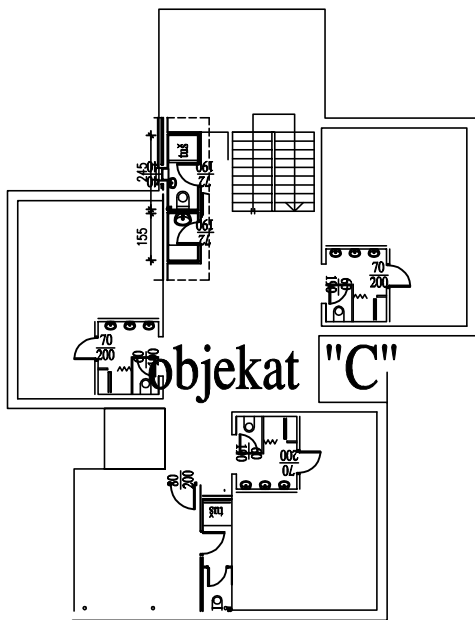

V-2

POSTOJEĆE STANJE

12.

spratno-kupatilo

472

h=2,96m

objekat:

"A" 3 kupatila

"B" 2 kupatila

"C" 3 kupatila

$\Sigma=8$ kupatila

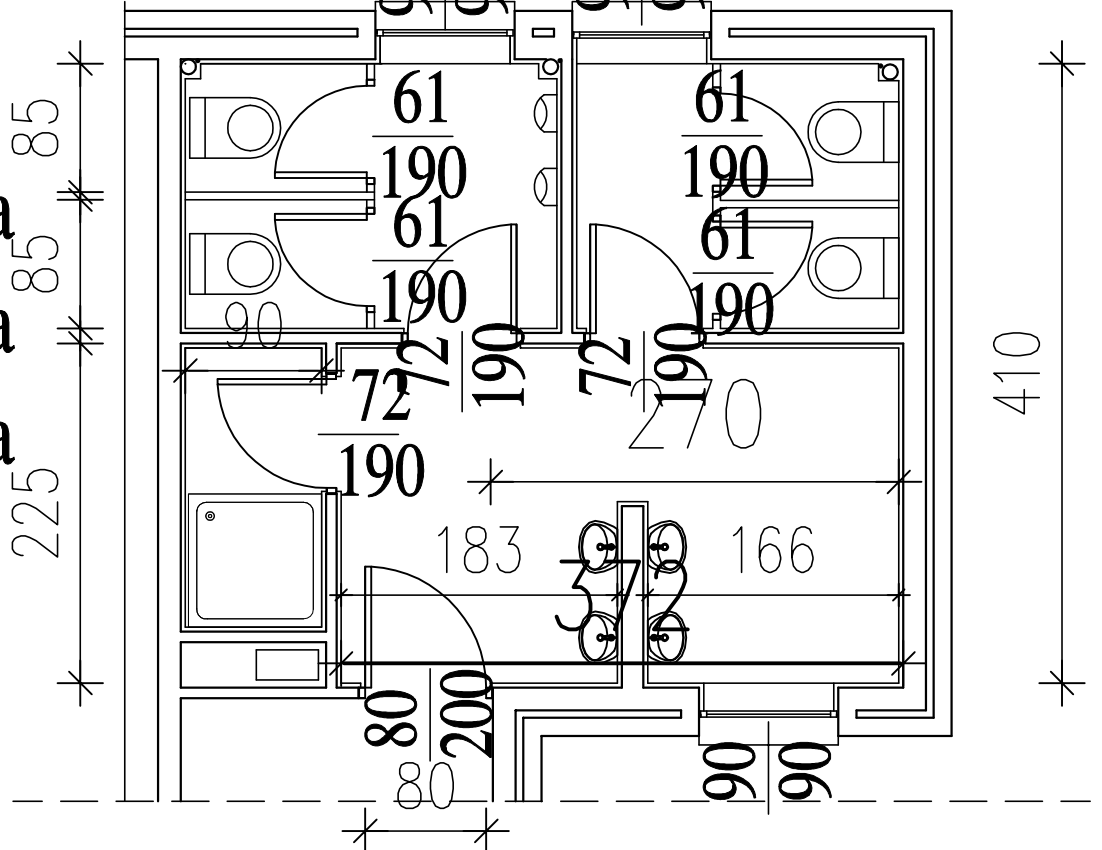

$P_{pod}=155,00m^2$

NOVOPROJEKTOVANO STANJE

125 5 116 10 90 5 118

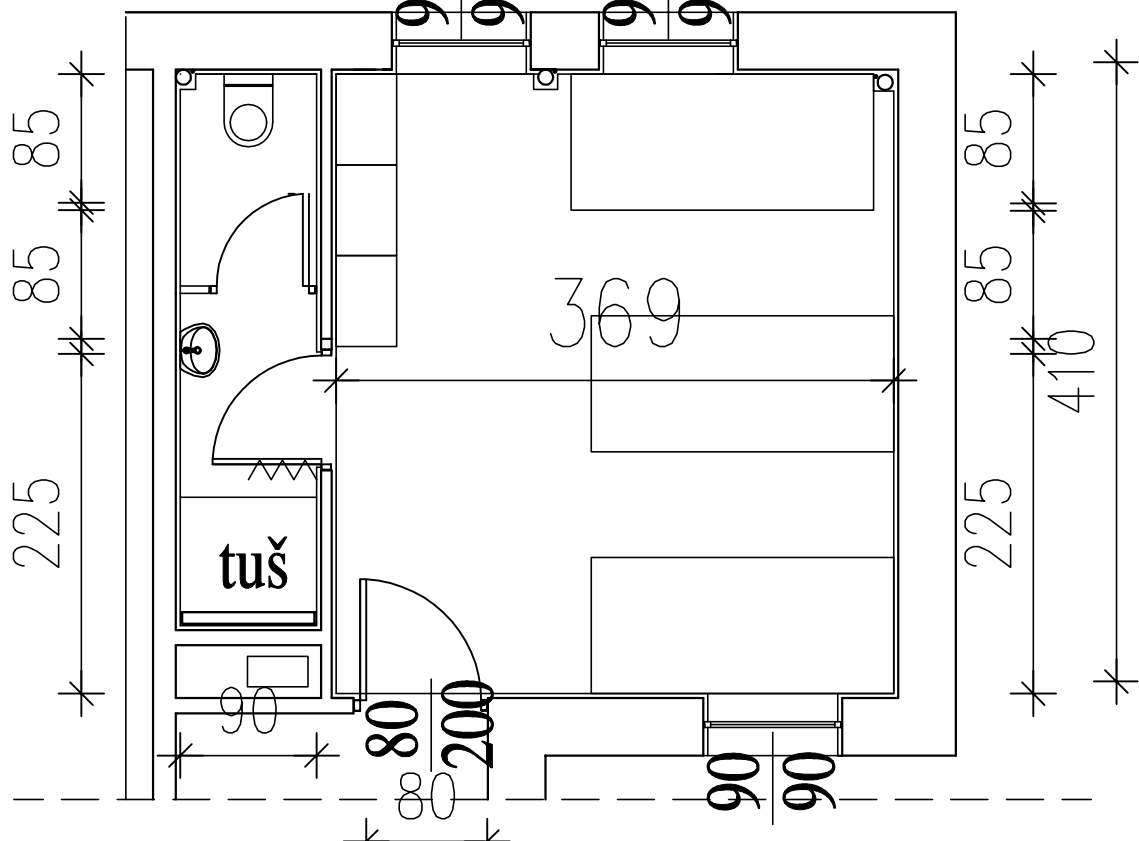

R 1:50

V-2

objekat - "A", "B", "C"

kupatilo u okviru dečije sobe

NOVOPROJEKTOVANO STANJE h=2,96m

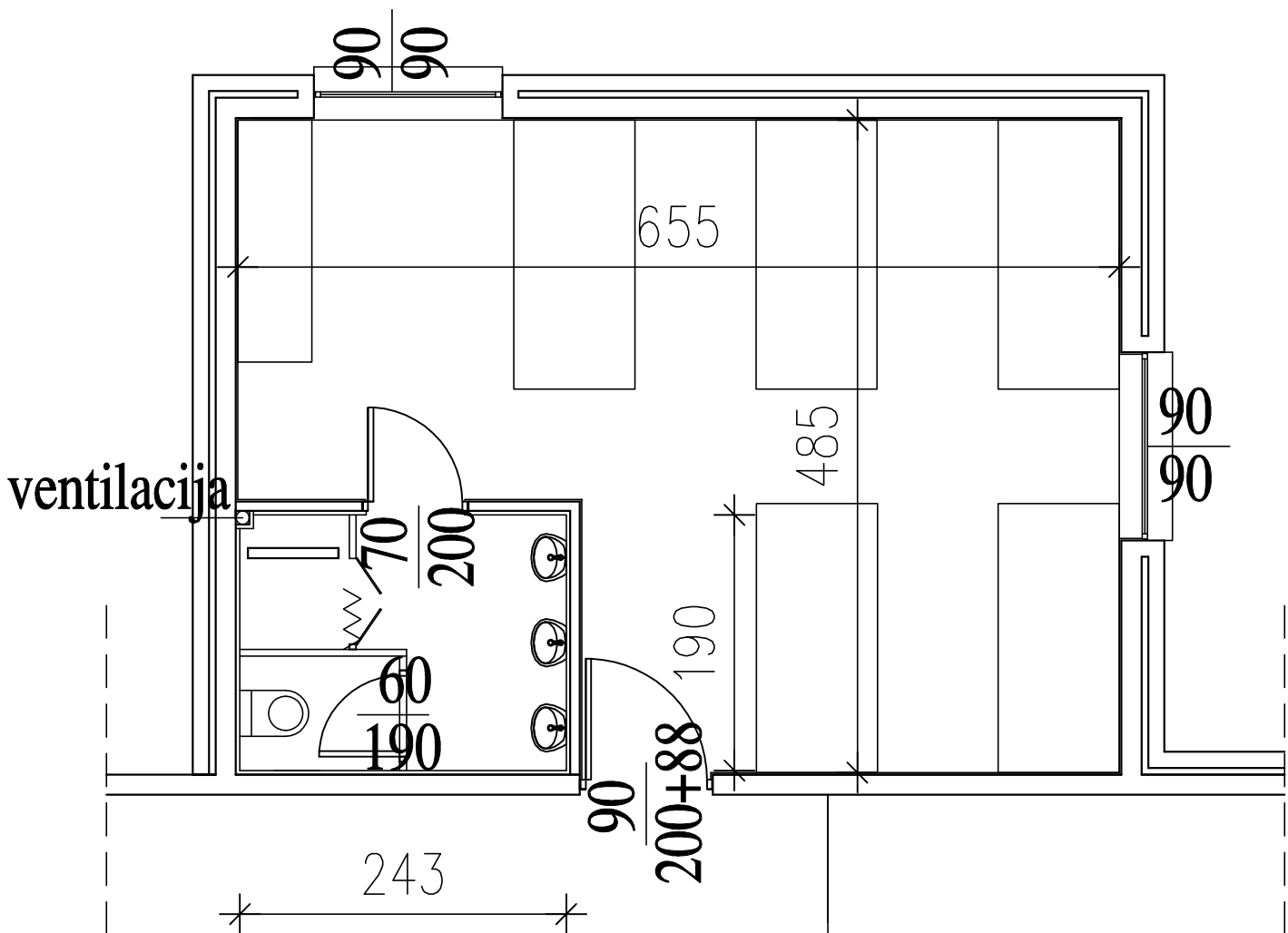
 $\Sigma=24$ kupatila $P_{pod}=110,50m^2$ $P_{zid}=615,00m^2$

R 1:50

V-2 objekat-"A"-potkrovlje-stan

POSTOJECE STANJE

hsr=2,39m

$\Sigma=1$ kupatilo

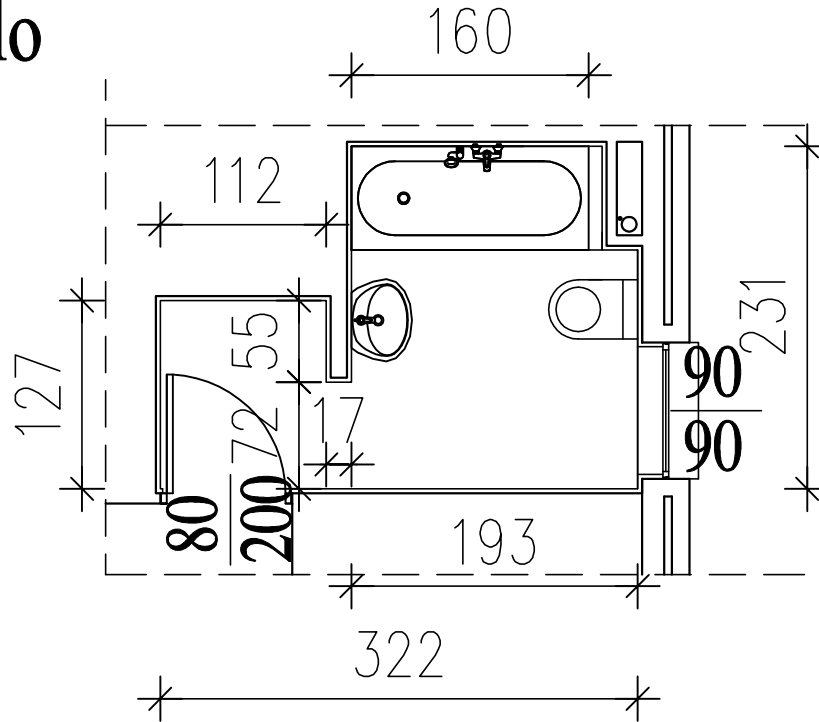

NOVOPROJEKTOVANO STANJE

$P_{pod}=4,80m^2$

$P_{zid}=30,00m^2$

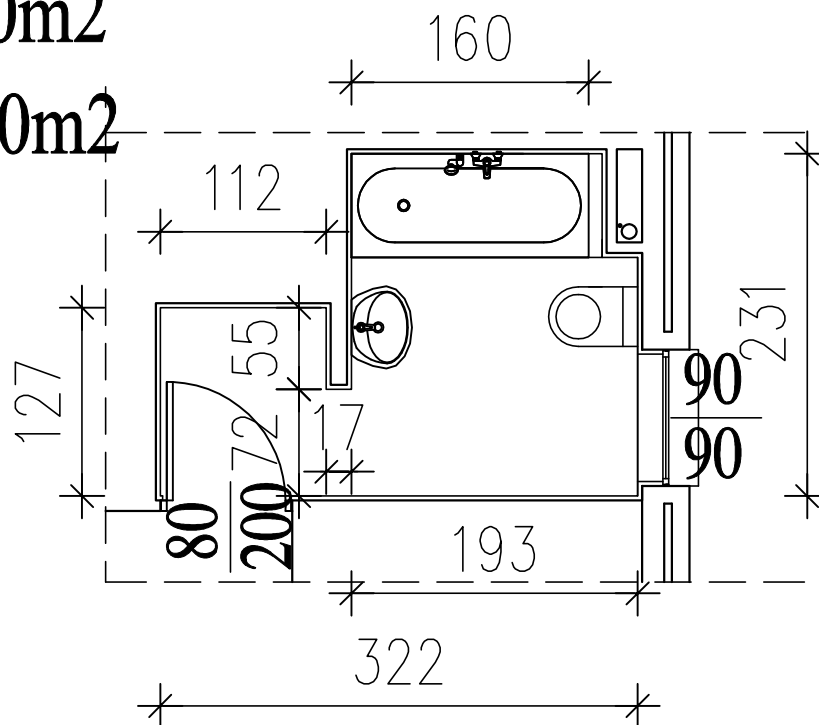

R 1:50

V-2

objekat-"B"
ambulanta

POSTOJECE STANJE

h=2,96m

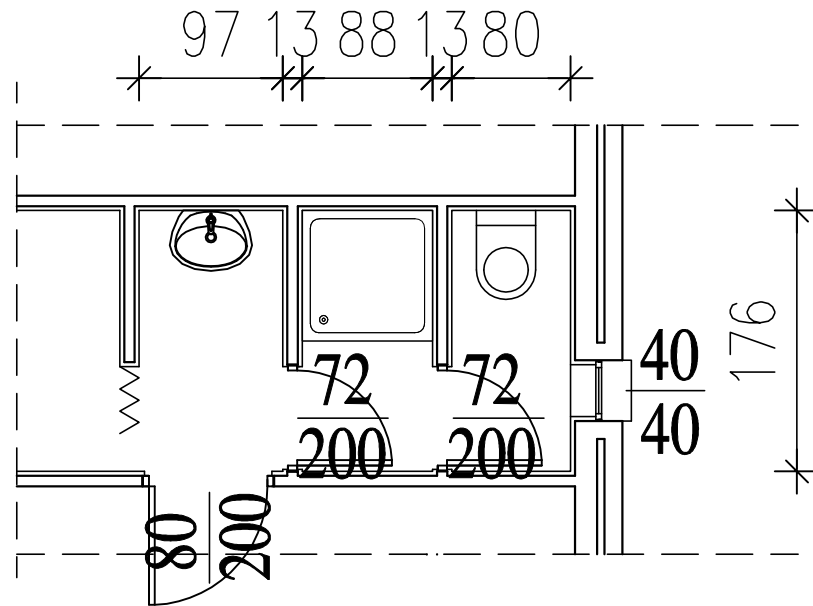
 $\Sigma=1$ -kupatilo $P_{pod}=5,50m^2$ $P_{zid}=35,00m^2$

NOVOPROJEKTOVANO STANJE

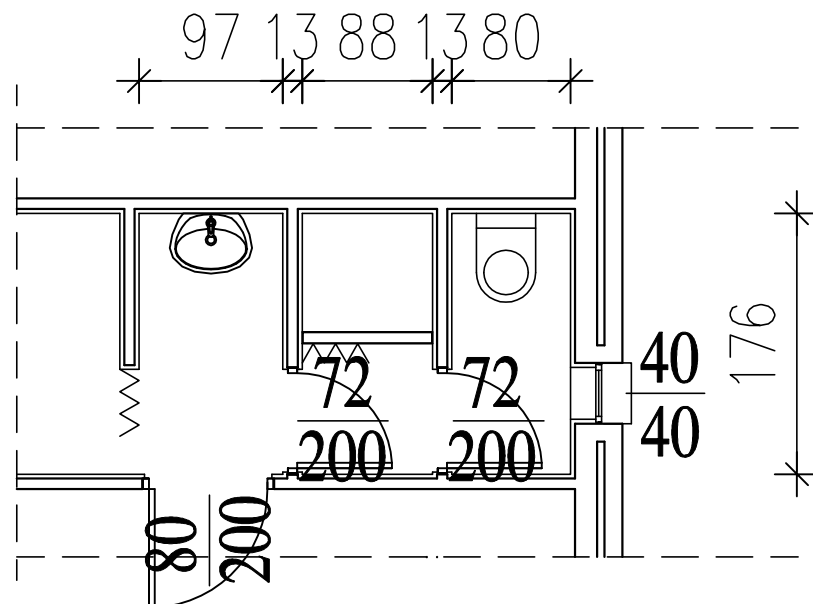

R 1:50

V-2

objekat-"B"-IV sprat
soba 409, 410

POSTOJECE STANJE

hsr=2,22m

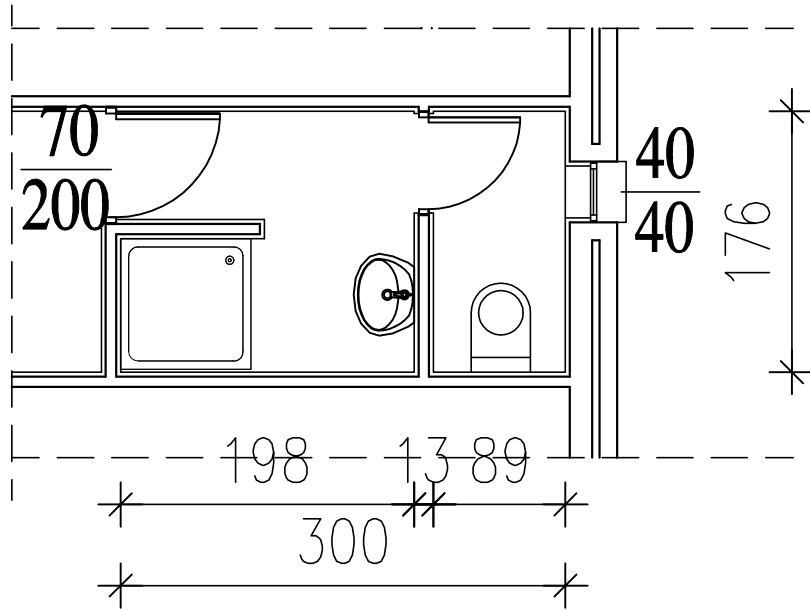
 $\Sigma=2$ -kupačila

NOVOPROJEKTOVANO STANJE

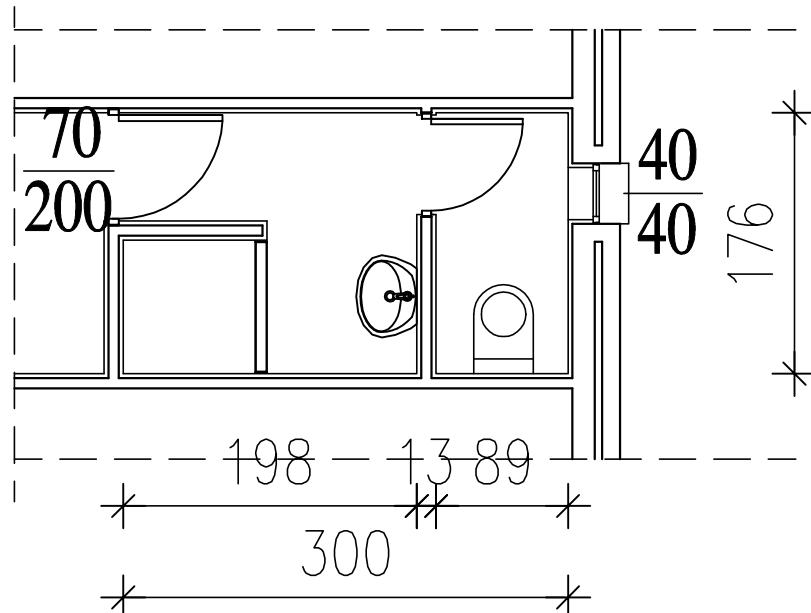
 $P_{pod}=10,50m^2$ $P_{zid}=71,00m^2$ 

R 1:50

V-2

objekat-"B"

podrum muški WC

POSTOJEĆE STANJE

h=2,67m

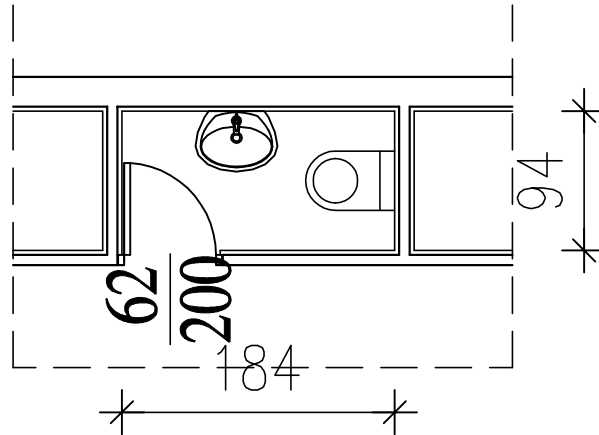
 $\Sigma=1$ kupatilo $P_{pod}=2,00m^2$ $P_{zid}=15,00m^2$

NOVOPROJEKTOVANO STANJE

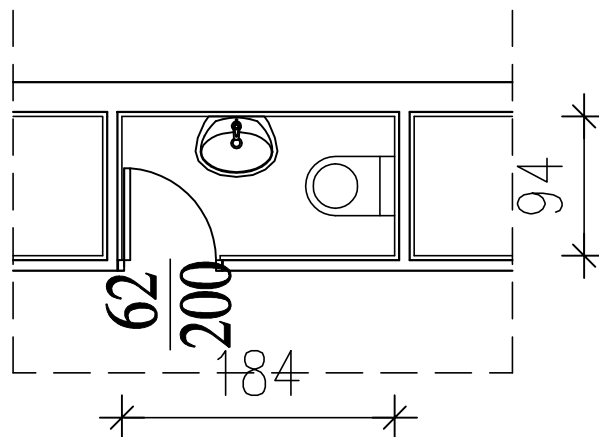

R 1:50

V-2

objekat - "B"

podrum tuš kabina

POSTOJECE STANJE

h=2,67m

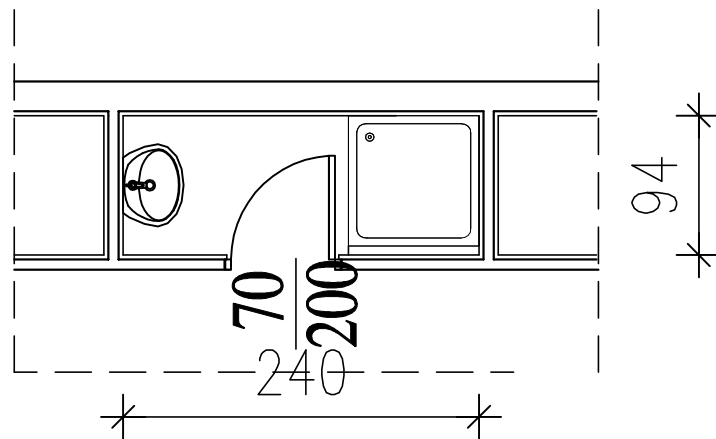
 $\Sigma=1$ -tuš kabina $P_{pod}=2,50m^2$ $P_{zid}=18,00m^2$

NOVOPROJEKTOVANO STANJE

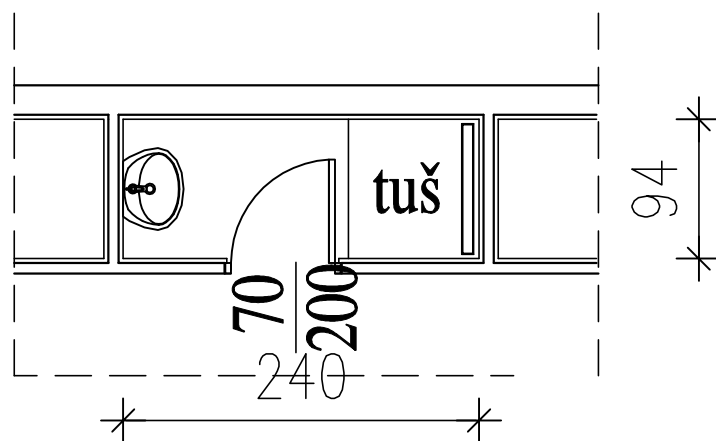

R 1:50

V-2

objekat - "B"

podrum ženski WC

POSTOJEĆE STANJE

h=2,67m

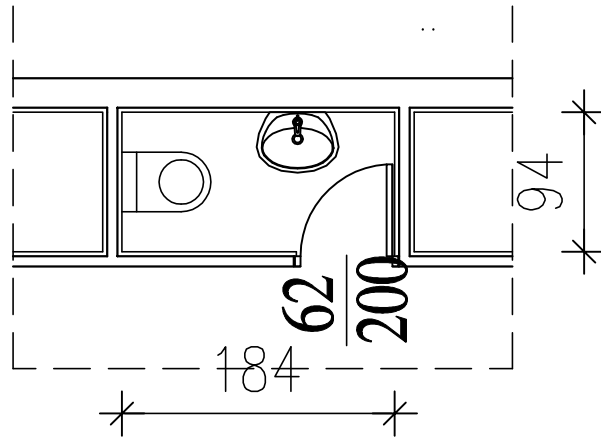
 $\Sigma=1$ -kupatilo $P_{pod}=2,00m^2$ $P_{zid}=15,00m^2$

NOVOPROJEKTOVANO STANJE

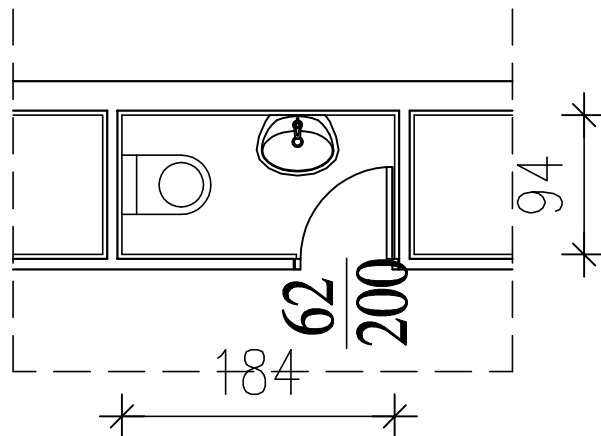

R 1:50

V-2

objekat "B"
trpezarija i kuhinja

trpezarija

Ppod=236,00m²O=70,50m¹

kuhinja

Ppod=70,80m²Pzid=161,50m²

hodnik

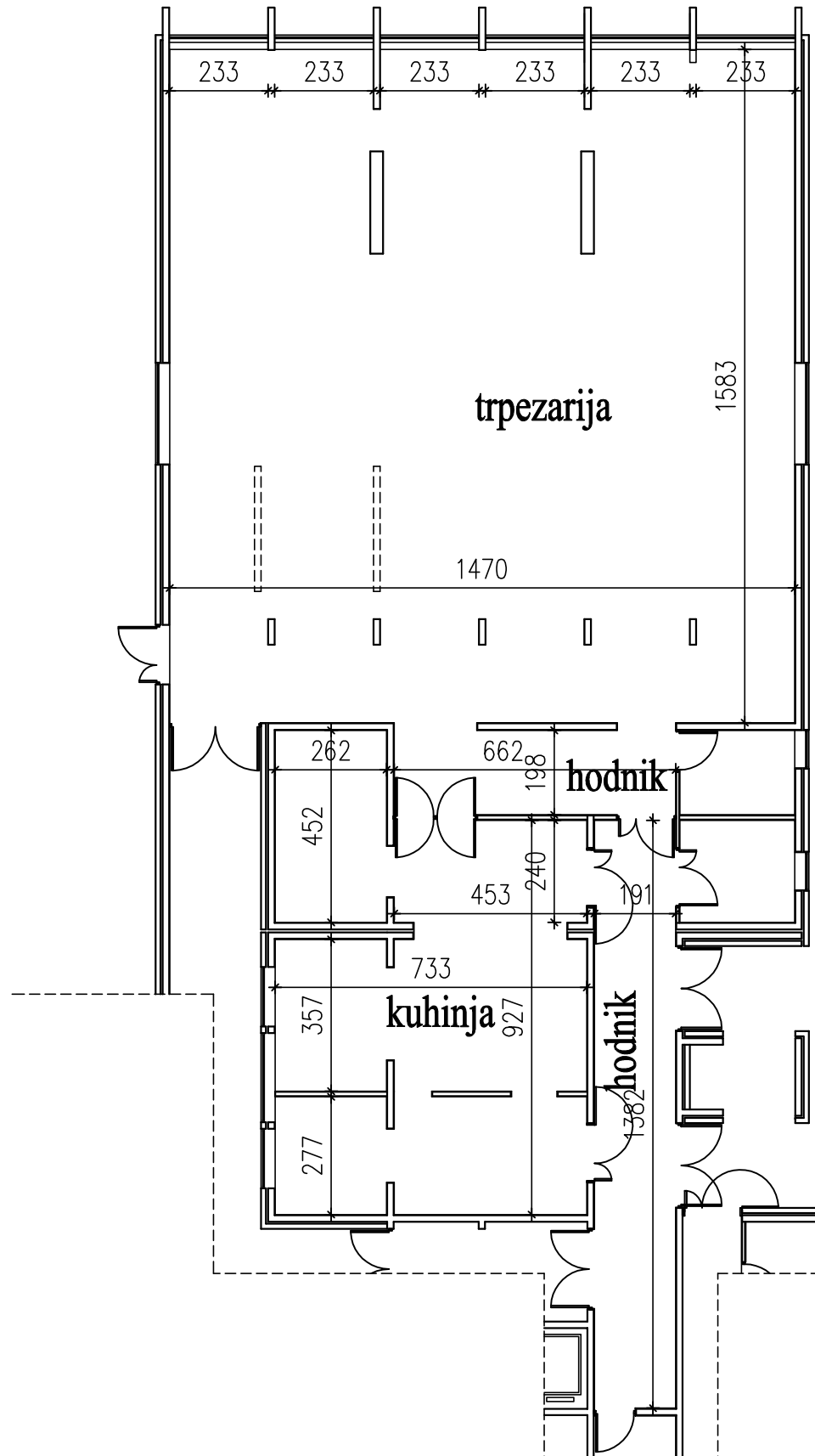
Ppod=39,80m²O=46,50m¹

R 1:150

V-2

objekat-"B"

visoko prizemlje mokri čvor

POSTOJEĆE STANJE

h=2,96m

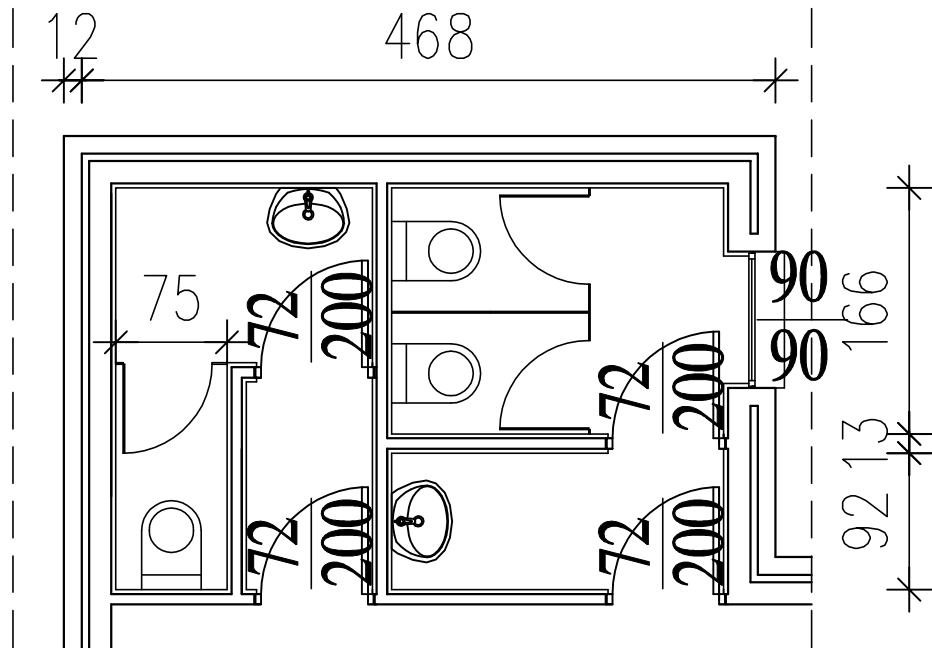
 $\Sigma=1 \times 2$ mokra čvora $P_{pod}=13,00m^2$ $P_{zid}=77,00m^2$

NOVOPROJEKTOVANO STANJE

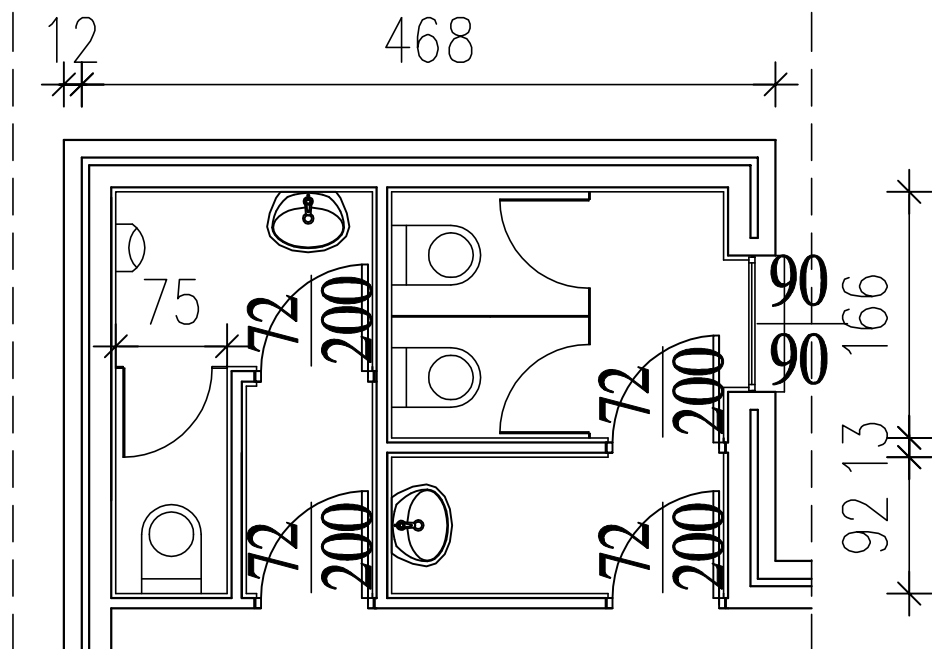

R 1:50

V-2 objekt-"C"-potkrovlje-soba-vozaca

POSTOJECE STANJE

$\Sigma=1$ -kupatilo

hsr=2,27m

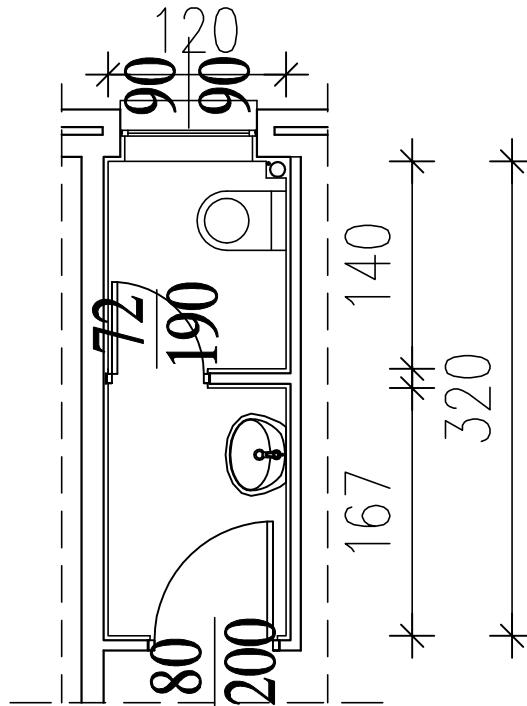

NOVOPROJEKTOVANO STANJE

$P_{pod}=3,85m^2$

$P_{zid}=22,50m^2$

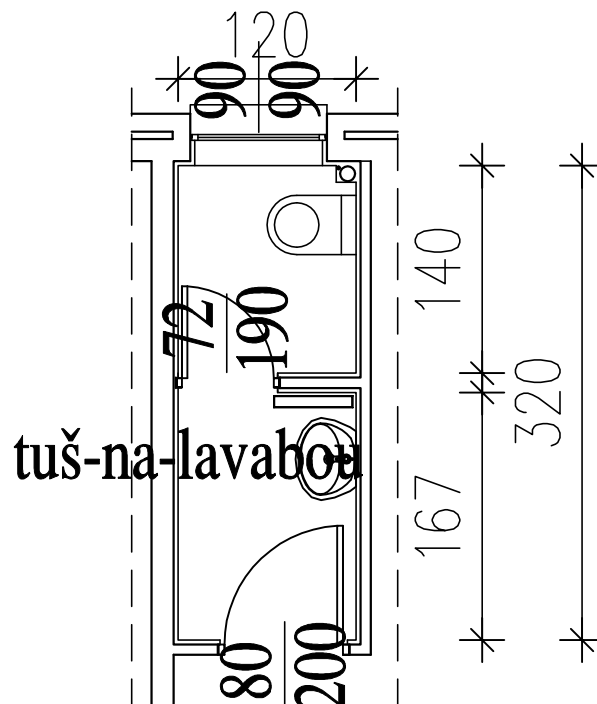

R 1:50

V-2

objekat-"B"-IV sprat
bela soba, soba 412

POSTOJECE STANJE

hsr=2,65m

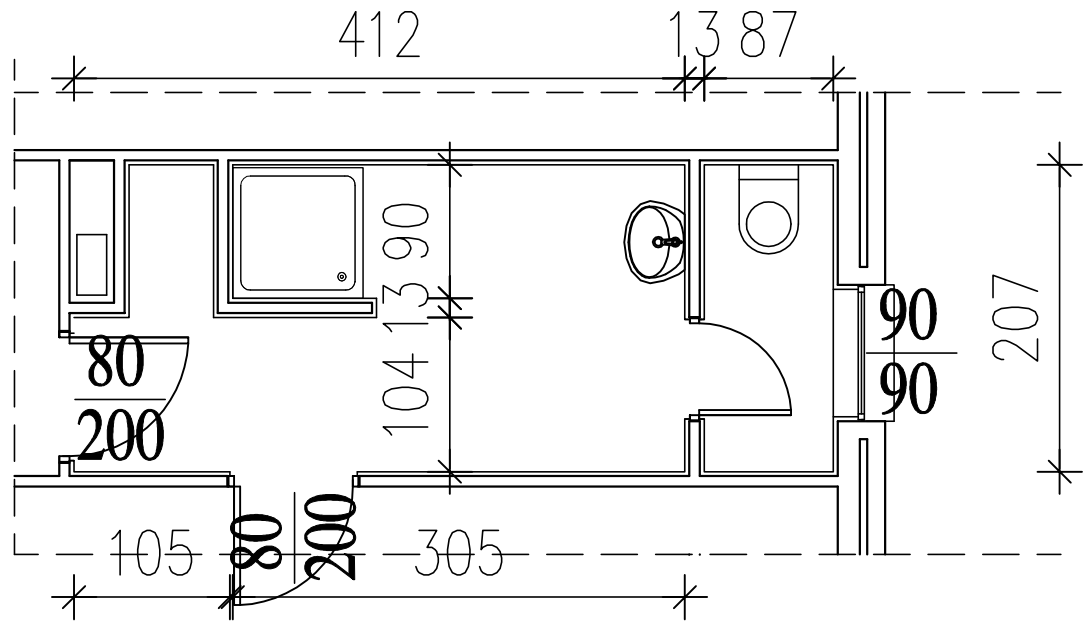
 $\Sigma=2$ -kupačila

NOVOPROJEKTOVANO STANJE

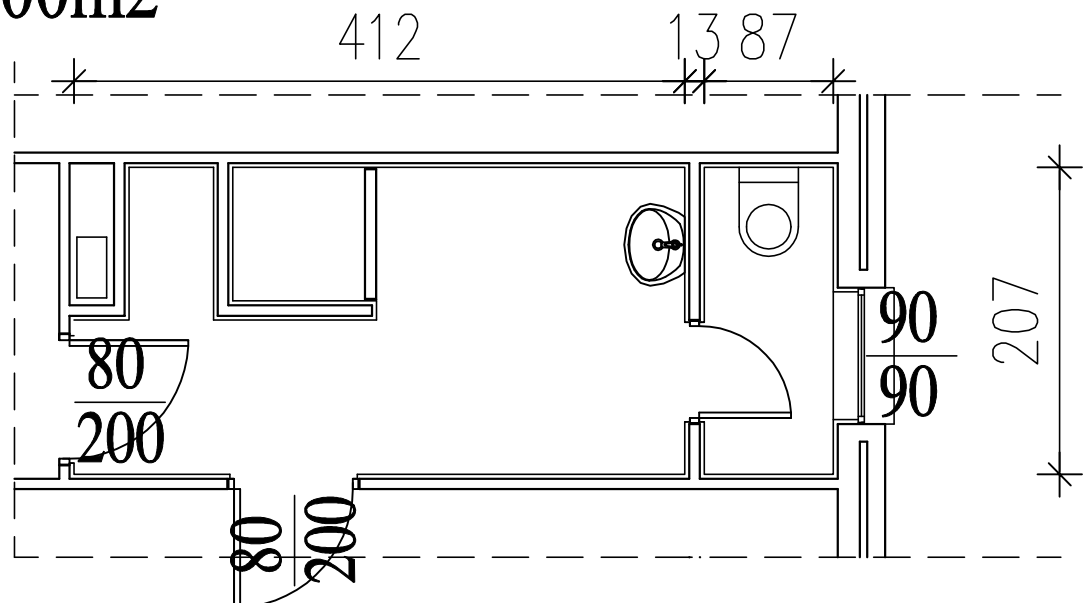
Ppod=21,50m²Pzid=110,00m²

R 1:50

V-2

vaspitačko-kupatilo

1.

POSTOJEĆE STANJE

h=2,90m

objekat:

"A" 3 kupatila

"B" 2 kupatila

"C" 3 kupatila

$\Sigma=8$ kupatila

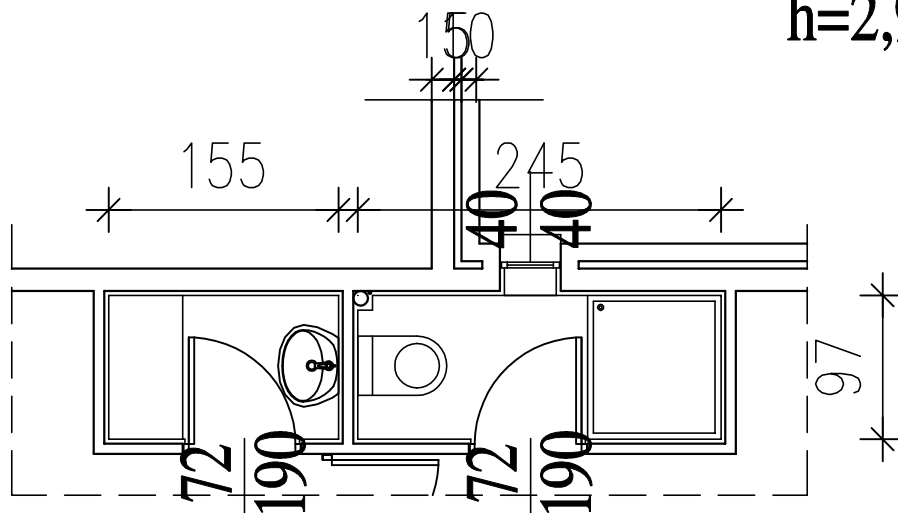

NOVOPROJEKTOVANO STANJE

$P_{pod}=32,00m^2$

$P_{zid}=186,00m^2$

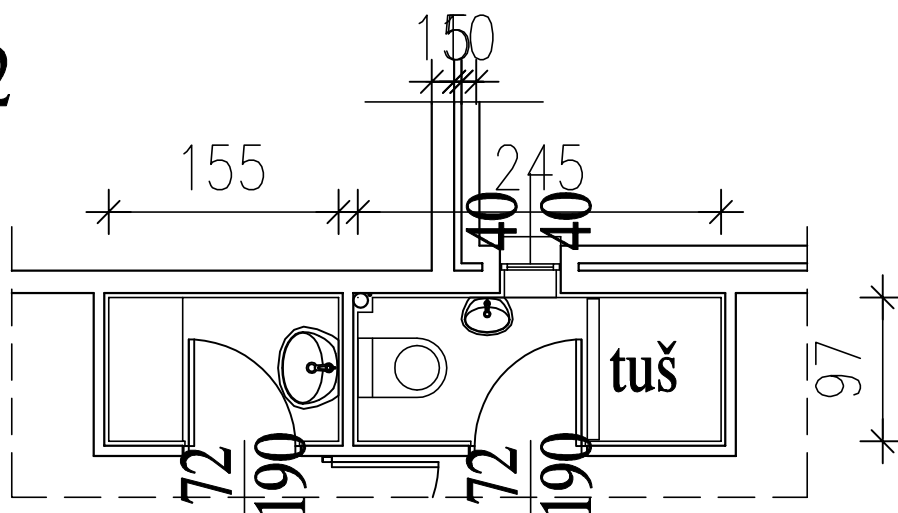

R 1:50